



КАТАЛОГ ПРОДУКЦИИ



Компания SETCOM была основана 11 октября 2006 года как официальный представитель польских трубопроводных заводов. В 2008 г. SETCOM получила статус российского представительства польского завода DOMEX. Компания SETCOM представляет интересы торговых марок: ТЕНАСО; ВОНАМЕТ; IGE; DOMEX; POLIPLAST; UNIDELTA; JAFAR MUSTERBUT — на всей территории Российской Федерации.

Все заводы обладают сертификатом качества ISO 9001, экологическим сертификатом ISO 14001 и сертификатом здоровья и безопасности труда. Мы работаем со всеми принятыми в международной практике стандартами качества, включая ГОСТ. Сертификаты соответствия и гигиенические сертификаты имеются на всю продукцию в полном объеме.

В России компанию SETCOM и ее продукцию знают в Москве, Санкт-Петербурге, Калининграде, Екатеринбурге, Нижнем Тагиле, Тюмени, Красноярске, Кемерово, Новосибирске, Нижнем Новгороде, Ростове-на-Дону, Казани, Уфе, Хабаровске, Владивостоке и в других городах.

SETCOM осуществляет поставку с учетом места установки и условий эксплуатации арматуры. Мы стремимся собрать наиболее точную информацию, чтобы выбрать для каждого клиента оптимальный вариант и обеспечить исправную работу арматуры в течение всего времени работы.

SETCOM — молодая, динамично развивающаяся компания, постоянно находящаяся в поиске интересных решений. Мы активно расширяем дилерскую сеть по всей России и приглашаем всех к сотрудничеству.

SETCOM В РОССИИ — ЭТО:

- система дистрибуции, охватывающая всю территорию страны;
- широкий ассортимент продукции;
- наличие основных позиций на складах в России;
- оптимальное соотношение цена-качество;
- лучшие и проверенные временем специалисты.



■	Задвижки с обрезиненным клином	6
■	Затворы межфланцевые	12
■	Ножевые задвижки	14
■	Муфты, фланцы	21
■	Седла присоединительные	33
■	Хомуты	38
■	Комплект крепежный	40
■	Компенсатор чугунный	41
■	Доуплотнители раструбных соединений	42
■	Шпиндель удлинительный телескопический	44
■	Фасонные части из чугуна GG25	45
■	Фасонные части из чугуна GGG50	49
■	Компрессионные фитинги Unidelta для ПЭ труб	50

PN 10



ЗАДВИЖКА ФЛАНЦЕВАЯ С ОБРЕЗИНЕННЫМ КЛИНОМ

Номинальный
диаметр
DN 40–300

НАЗНАЧЕНИЕ

Задвижка предназначена для отсекаания потока рабочей среды.

ОСНОВНЫЕ СВЕДЕНИЯ ОБ ИЗДЕЛИИ:

Обрезиненный клин задвижки гарантирует герметичность и длительный срок службы.

Корпус имеет прямой проход, что предотвращает скопление осадков.

Скорость протекания жидкости не должна превышать 4 м/с, а воздуха — 30 м/с.

ХАРАКТЕРИСТИКА:

Номинальное давление — 1 МПа.

Рабочая температура — до 70 °С.

Корпус:

- чугун GG25: DN 50–200;
- чугун GGG40: DN 250–300.

Клин — NBR или EPDM обрезиненный.

Покрытие — эпоксидное.

Рассверловка фланцев PN 10 (DIN 2501).

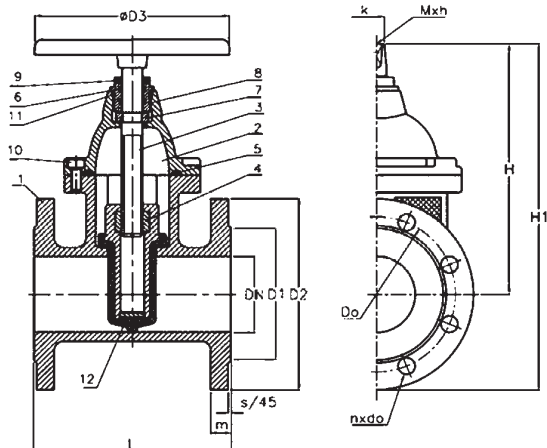

Поз.	Деталь	Материал
1	Корпус задвижки	EN-GJL-250
2	Крышка задвижки	EN-GJL-250
3	Шпindelь	2H13
4	Гайка шпинделя	MO59
5	Уплотнение крышки	NBR
6	Сальник	EN-GJL-250
7	Обеспечивающее кольцо	2H13
8	Уплотнительное кольцо	NBR
9	Собирательное кольцо	NBR
10	Болты оцинкованные	Klass 8.8
11	Уплотнительное кольцо	NBR
12	Клин обрезиненный	EN-GJL-250

DN	L	H	H1	D1	D2	D0	n×do	k	M/h	m	s	Масса, кг
40	140	215	290	88	150	110	4x18	13,4	M8x15	18	3	14,0
50	150	235	320	102	165	125	4x18	13,4	M8x15	19	3	11,6
80	180	265	365	135	200	160	8(4)x18	16,4	M10x15	22	3	18,0
100	190	300	410	155	220	180	8x18	16,4	M10x15	22	3	23,5
150	210	400	545	212	285	240	8x22	17,4	M10x17	23	3	48,0
200	230	500	670	266	340	295	8x22	19,4	M10x20	23	3	71,0
250	250	630	830	320	400	350	12x22	24,4	M10x20	24	3	134,0
300	270	725	950	370	445	400	12x22	24,4	M10x20	26	4	158,0

PN 10/16

ЗАВОД «РИБОР»
ВОДО

ЗАДВИЖКА ЧУГУННАЯ МЗВ

Номинальный диаметр
DN 50–300

НАЗНАЧЕНИЕ

Задвижки МЗВ предназначены для полного перекрытия рабочей среды в трубопроводе при температуре до 75 °С.

ОСНОВНЫЕ СВЕДЕНИЯ ОБ ИЗДЕЛИИ

Задвижки с обрезиненным клином невыдвижным шпинделем фланцевые чугунные МЗВ–1,0; МЗВ–1,6.

По устойчивости к воздействию температуры и влажности окружающего воздуха соответствуют климатическому исполнению УХЛ категории размещения 3 ГОСТ 15150.

ЗАДВИЖКИ СООТВЕТСТВУЮТ ТРЕБОВАНИЯМ:

- ГОСТ 5762;
- ТУ 3721–014–03219029–2004 — МЗВ–1,0;
- ТУ 3721–015–03219029–2004 — МЗВ–1,6.

ОСНОВНЫЕ ПРЕИМУЩЕСТВА:

- Высокая надежность (наработка на отказ до 1000 циклов).
- Малый крутящий момент.
- Бессальниковое уплотнение шпинделя.
- Возможность бесколодезной врезки в трубопроводы.
- Гарантийный срок эксплуатации задвижек — 10 лет.
- Полный назначенный срок службы — 50 лет.
- Класс герметичности А — протечки не допускаются.

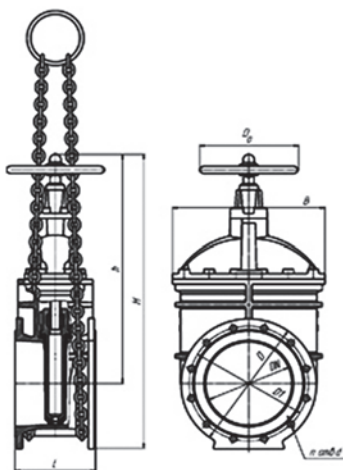

Параметр, мм	Тип задвижки						
	МЗВ 1,6–50	МЗВ 1,6–80	МЗВ 1,6–100	МЗВ 1,0–150	МЗВ 1,0–200	МЗВ 1,0–250	МЗВ 1,0–300
DN	50	80	100	150	200	250	300
D	165	200	220	285	340	400	455
D1	125	160	180	240	295	350	400
D0	140	200	200	250	280	330	330
L	150	180	190	210	230	250	270
B	118	160	188	280	348	434	512
d	18	18	18	22	22	22	22
n	4	4	8	8	8	12	12
H	329	409	465,5	630	744,5	893	1 013,5
h	246	309	355,5	487,5	574,5	691	786

№	Параметр	Тип задвижки					
		МЗВ 1,6–50	МЗВ 1,6–80	МЗВ 1,6–100	МЗВ 1,0–150	МЗВ 1,0–200	МЗВ 1,0–300
1	Масса, кг	12	20	26	46	74	160
2	Протечки затвора, см ³ /мин, не более	0,3	0,48	0,6	0,9	1,2	1,8
3	Величина рабочего хода затвора, обороты	8–9,5	12–14	16–19	26–31	31–32	45–48
4	Максимально допустимый крутящий момент на шпинделе открытия и закрытия затвора, Н·м, не более	25	50	70	110	170	200
5	Коэффициент гидравлического сопротивления, не более	0,2					
6	Рабочее давление, МПа (кгс/см ²)	P _p = 1,6 (16)			P _p = 1,0 (10)		
7	Пробное давление, МПа (кгс/см ²)	P _{np} = 2,4 (24)			P _{np} = 1,5 (15)		
8	Рабочая среда	Вода по СанПиН 2.1.4.1074					
9	Температура рабочей среды, °С	от 5 до 75					
10	Температура окружающего воздуха, °С	от –15 до +40					
11	Присоединение к трубопроводу	Фланцевое по ГОСТ 12815					

ЗАДВИЖКИ С ОБРЕЗИНЕННЫМ КЛИНОМ

PN 10/16

JAFAR SA

ЗАДВИЖКИ ЧУГУННЫЕ С ОБРЕЗИНЕННЫМ КЛИНОМ тип 2111 JAFAR

Номинальный диаметр
DN 40–600

ХАРАКТЕРИСТИКА:

Номинальное давление 1,0 и 1,6 МПа.
Рабочая температура — до 120 °С.
Диаметр — 40–600 мм.
Среда: вода, воздух и другие инертные среды.

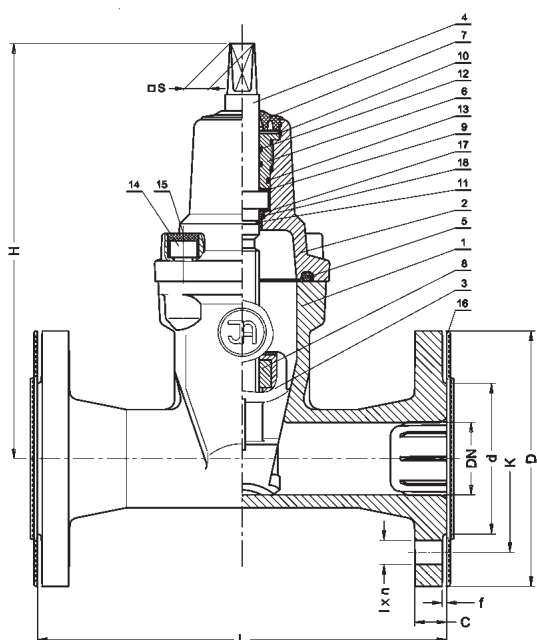

Наименование	Стандартное исполнение	Под заказ
Корпус	Чугун GG25	Сфероидальный чугун GGG40
Крышка	Чугун GG25	Сфероидальный чугун GGG40
Клин	Чугун GG25 + EPDM (NBR)	Сфероидальный чугун GGG40 + EPDM (NBR)
Шпindelь	Нержавеющая сталь X20Cr13	
Прокладка	EPDM, NBR	
Верхняя втулка	Латунь	
Отбойник	EPDM, NBR	
Грязезащита	EPDM, NBR	
Нижняя втулка	Латунь	
Гайка шпинделя	Латунь	
Шайба	Tarnamid T-27	
Уплотнение штока типа «V»	EPDM, NBR	
Верхняя втулка	Латунь	
Болт M10		

DN, мм	L, мм	H, мм	d, мм	D, мм	K (при 1,6 (1,0) МПа), мм	l (при 1,6 (1,0) МПа), мм	C, мм	f, мм	n (при 1,6 (1,0) МПа), мм	ϕs, мм	Масса, кг
40	140	231	88	150	110	18	18	3	4	14	9,3
50	150	341	102	165	125	18	20	3	4	14	11,4
65	170	283	122	185	145	18	20	3	4	17	16,2
80	180	307	138	200	160	18	22	3	8 (4)	17	19,5
100	190	346	158	220	180	18	24	3	8	19	26,8
125	200	385	188	250	210	18	26	3	8	19	32,4
150	210	457	212	285	240	22	26	3	8	19	45,7
200	230	534	268	340	295	22	24	3	12 (8)	24	63,2
250	250	633	320	405	355 (350)	26 (22)	32	3	12	27	94,0
300	270	708	378	460	410 (400)	26 (22)	32	4	12	27	130,0
350	290	820	429	520	470 (460)	28 (23)	30	4	16	27	245,0
400	310	1 020	480	580	525 (515)	30 (28)	32	4	16	32	307,0
450	330	1 080	530	640	585 (565)	30 (28)	32	4	20	32	390,0
500	350	1 220	582	715	650 (620)	34(28)	34	4	20	36	490,0
600	390	1 345	682	840	770 (725)	36(31)	36	4	20	36	670,0

ЗАДВИЖКИ С ОБРЕЗИНЕННЫМ КЛИНОМ

PN 10/16

VAG EKO® Плюс

ВЕРТИКАЛЬНАЯ ЗАДВИЖКА С ОБРЕЗИНЕННЫМ КЛИНОМ

Номинальный
диаметр
DN 40–500

ОСОБЕННОСТИ КОНСТРУКЦИИ:

- Обрезиненный клин — отсутствие паза на внутренней диаметральной поверхности задвижки. Нет застойных зон.
- Равнопроходной канал — отсутствие потерь давления.
- Сочетание подобранных в конструкции материалов обеспечивает низкие моменты вращения в течение всего срока службы.
- Уменьшенная масса — экономия при транспортировке и монтаже.
- Возможность ремонта уплотнения шпинделя под давлением.

МАТЕРИАЛЫ:

- Корпус, крышка и клин из высокопрочного чугуна с шаровидным графитом GGG40.
- Клин вулканизирован EPDM.
- Шпиндель из нержавеющей стали 1.4021.
- Шпиндельная гайка из латуни.
- Все уплотнения из EPDM.

ЗАЩИТА ОТ КОРРОЗИИ

Внутри и снаружи — эпоксидное покрытие, годное для питьевой воды.

ОБЛАСТЬ ПРИМЕНЕНИЯ

Трубопроводы для нейтральных жидкостей при допустимой рабочей температуре 50 °С.

СООТВЕТСТВИЕ ГОСТАМ:

- Задвижки соответствуют требованиям ГОСТ 5762.
- Безопасность конструкции по ГОСТ 12.2.063.
- Условия транспортирования и хранения по ГОСТ 15150.
- Герметичность затвора — класс А, ГОСТ 9544.
- Присоединение фланцев соответствует ГОСТ 12815–80.

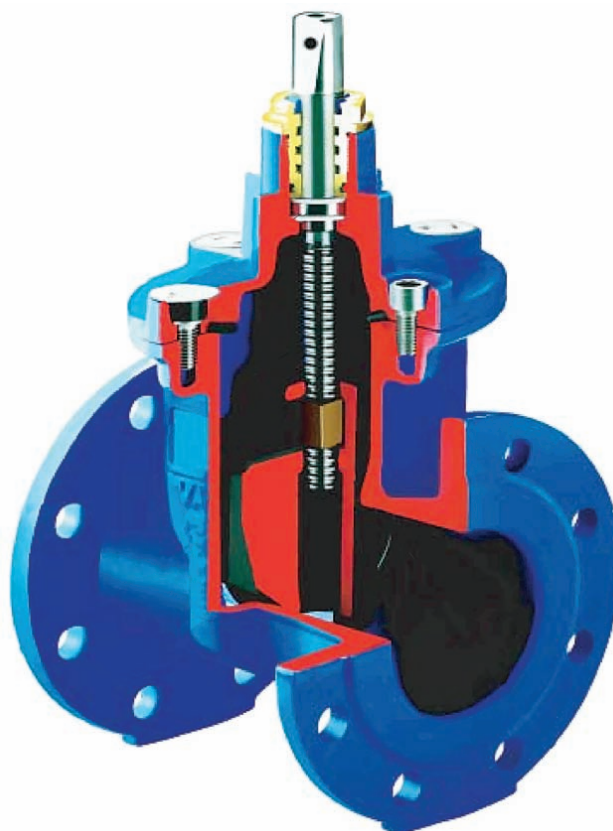

ВЕРТИКАЛЬНЫЕ ЗАДВИЖКИ

DN, мм	PN, бар	Разрешенное рабочее давление, бар	Разрешенная рабочая температура для нейтральных жидкостей, °С	Гидростатическое испытательное давление, бар	
				для корпуса	для седла
40...400	16	16	50	24	16
200...500	10	10	50	16	10

PN 10/16

VAG EKO® Плюс

ВЕРТИКАЛЬНАЯ ЗАДВИЖКА С ОБРЕЗИНЕННЫМ КЛИНОМ

Номинальный
диаметр
DN 40–500

ЭСКИЗ

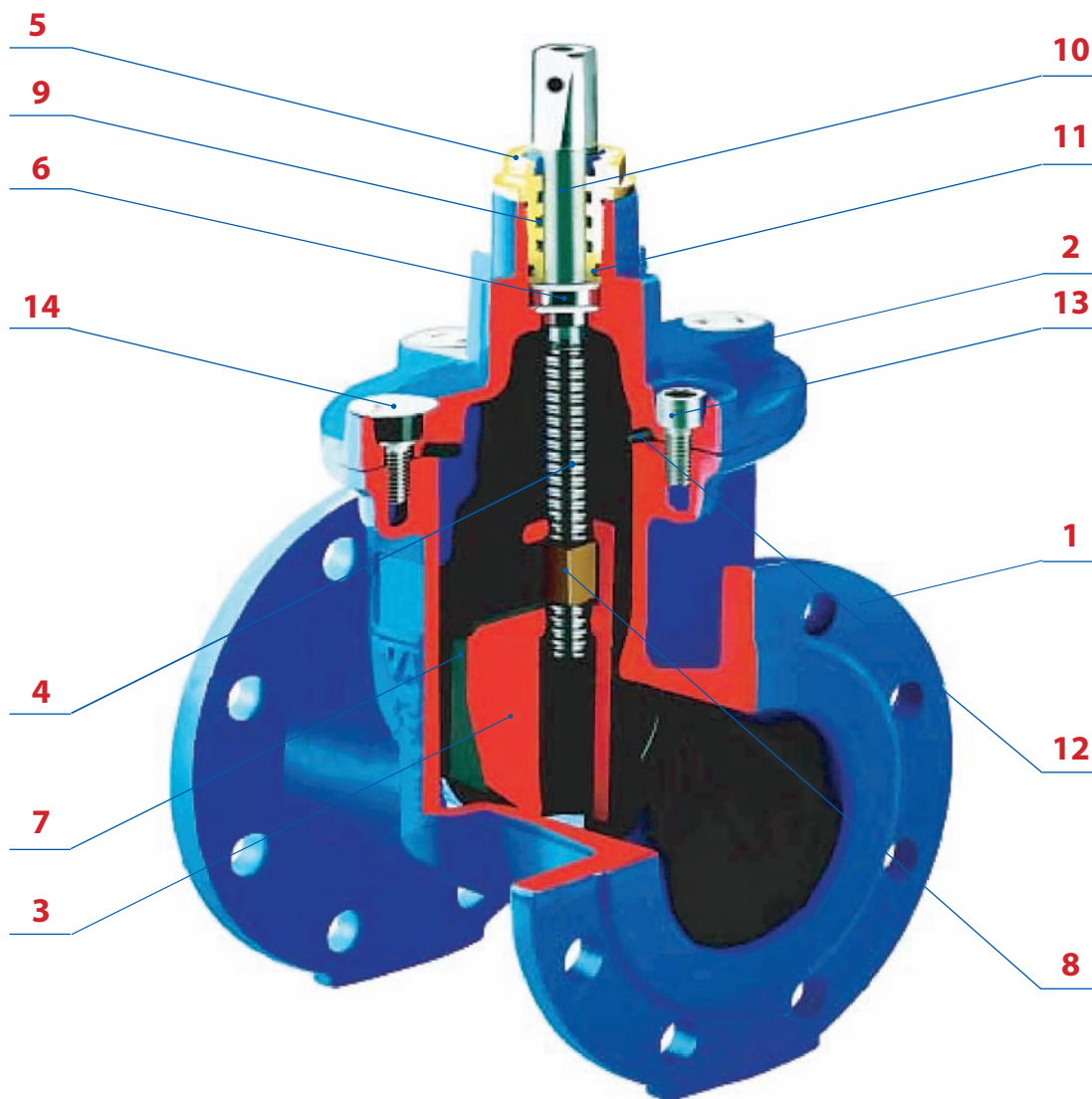

ВЕРТИКАЛЬНЫЕ ЗАДВИЖКИ

1, 2 — корпус и крышка из ковкого чугуна GGG40 с шаровидным графитом.

3 — клин из ковкого чугуна GGG40 с шаровидным графитом. Полностью вулканизирован антибактериальным EPDM. Без застойных зон.

4 — шпindelь с холоднокатанной резьбой из нержавеющей стали 1.4021.

5 — втулка резьбовая из латуни.

6 — шайба скользящая из пластика с повышенными характеристиками скольжения (ПОМ).

7 — направляющие клина из пластика с повышенными характеристиками скольжения (ПОМ). Снижение моментов на закрытие–открытие. Снижение износа.

8 — гайка закладная (ходовая) из латуни. Длина гайки значительно больше требуемой для обеспечения функционирования при максимально больших моментах.

9 — кольца уплотнительные из EPDM, установленные в резьбовую втулку из латуни. Узел может быть отремонтирован под давлением.

10 — кольцо защитное из EPDM.

11 — кольцо уплотнительное из EPDM установлено на резьбовую втулку из латуни. Узел может быть отремонтирован под давлением.

12 — прокладка из EPDM.

13 — винт из нержавеющей стали.

14 — заглушка из полиэтилена.

PN 10/16

VAG EKO® Плюс
ВЕРТИКАЛЬНАЯ ЗАДВИЖКА
С ОБРЕЗИНЕННЫМ КЛИНОМ

Номинальный
диаметр
DN 40–500

ЧЕРТЕЖ. ТАБЛИЦА РАЗМЕРОВ

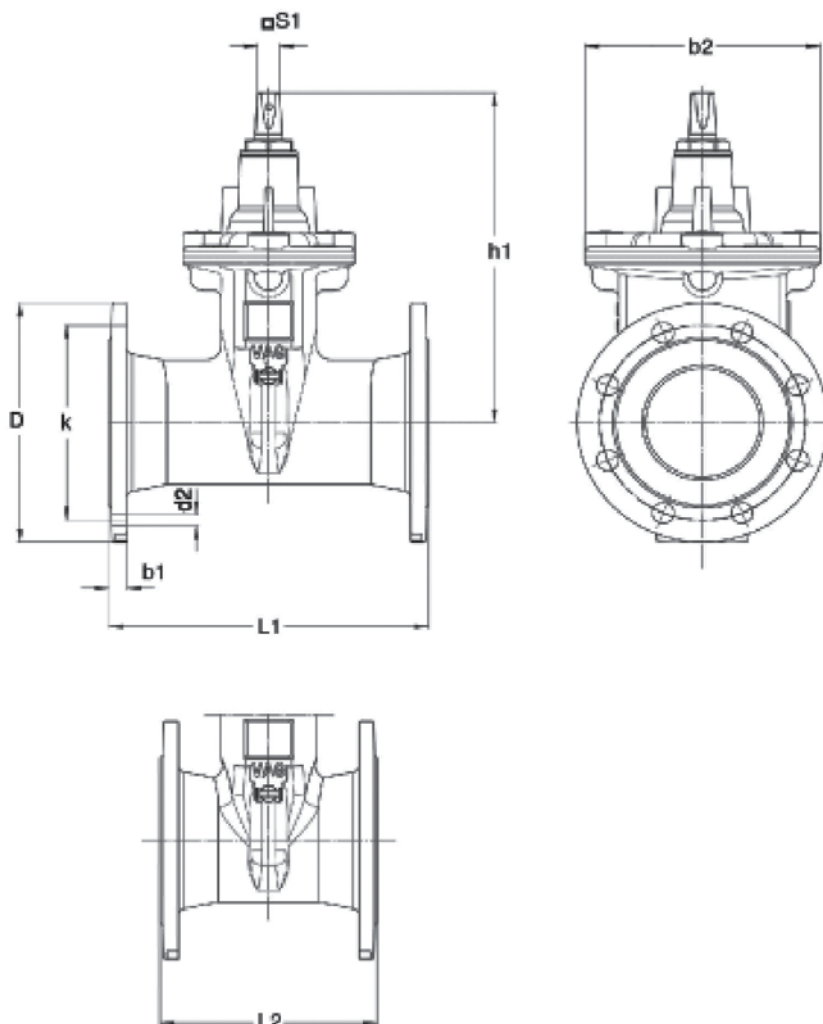

Условный диаметр, DN, мм		40	50	65	80	100	125	150	200	250	300	350	400	500
Габариты	h1	226	233	273	278	310	347	386	493	606	670	852	938	1 096
	b2	121	121	206	206	206	228	252	330	413	472	619	619	756
	s1	14	14	17	17	19	19	19	24	27	27	27	32	32
Строительная длина EN 558–1	Ряд 15, L1	240	250	270	280	300	325	253	400	450	500	550	600	700
	Ряд 14, L2	140	150	170	180	190	200	210	230	250	270	290	310	350
Размеры фланцев EN 1092–2 PN 16	D	150	065	185	200	220	250	285	340	405	460	520	580	715
	k	110	125	145	160	180	210	240	295	355	410	470	525	650
	Отверстия	4	4	4	8	8	8	8	12	12	12	16	16	20
	d2	19	19	19	19	19	19	23	23	28	28	28	31	34
	b1	19	19	19	19	19	19	19	20	22	24,5	26,5	28,5	31,5
Фланцевые отверстия PN 10	k								295	350	400	460	515	620
	Отверстия	PN 10 и PN 16 идентичны							8	12	12	16	16	20
	d2								23	23	23	23	28	28
Обороты/ход		11	12	16	20	20	25	30	34	43	51	59	50	64
Масса нетто L1	кг	8,7	9,7	14,5	16,9	22,5	27,8	34,7	56,9	110,5	131,8	276	348	538
Объем	м³	0,011	0,013	0,018	0,020	0,028	0,038	0,053	0,090	0,147	0,207	0,318	0,426	0,727
Масса нетто L2	кг	8,2	9,2	13,5	15,5	17,9	25,7	32,4	52,0	96,9	114,1	247	310	530
Объем	м³	0,006	0,008	0,013	0,014	0,018	0,024	0,032	0,052	0,084	0,115	0,199	0,235	0,370

ВЕРТИКАЛЬНЫЕ ЗАДВИЖКИ

Фланец
PN 10/16
PN-EN 1092-2

Строительная длина FTF
РЯД 20/К₁
PN-EN 558-1 / DIN 3202

ТЕНАСО®

ЗАТВОР тип ТСВ-16 W/L

центрированный с мягким уплотнением, исполнение wafer — межфланцевое или исполнение luger — на конце трубопровода

Номинальный диаметр
DN 40-1200

ЗАТВОРЫ МЕЖФЛАНЦЕВЫЕ



Затвор тип ТСВ-16 исполнение wafer — межфланцевое

ХАРАКТЕРИСТИКА:

- полная герметичность в обоих направлениях потока;
- минимальное сопротивление потоку, отсутствие застойных зон;
- неразборный шпindel, промышленность;
- удлиненная шейка (позволяет выполнять теплоизоляцию трубопровода вместе с арматурой);
- простое и быстрое перевооружение приводов;
- установка в любом положении;
- небольшие масса и строительная длина;
- простота и безопасность обслуживания.

НАЗНАЧЕНИЕ:

- станции водоподготовки;
- очистные сооружения;
- водопроводы и канализация;
- пищевая и пивоваренная промышленности;
- бумажная промышленность;
- станции пересыпки сыпучих материалов;
- судостроение.

Максимальное рабочее давление P_r

DN	40	50	65	80	100	125	150	200	250	300	350	400	450	500	600	700	800	900	1 000	1 200
P _r *, МПа	1,6	1,6	1,6	1,6	1,6	1,6	1,6	1,6	1,6	1,6	1,0	1,0	1,0	1,0	1,0	1,0	1,0	1,0	1,0	1,0

* Другие значения максимального рабочего давления P_r по заявке.

Фланец
PN 10/16
PN-EN 1092-2

Строительная длина FTF
РЯД 20/К₁
PN-EN 558-1 / DIN 3202

ТЕНАСО®

ЗАТВОР тип ТСВ-16 W/L
Материальное исполнение

Номинальный диаметр
DN 40-1200

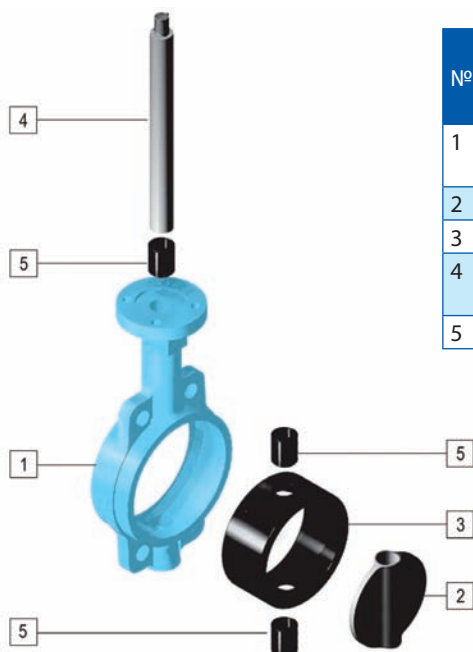

№	Деталь	Материальное исполнение*		
		Стандартное SC	Кислотостойкое SS	Морское AIBr
1	Корпус	Серый чугун EN-GJL-250 / чугун с шаровидным графитом EN-GJS-400 эпоксидное покрытие EKB RAL 5010 ca 160 µm		
2	Диск	EN-GJS-500 + Ni	1.4308	BA 1032
3	Вкладыш	EPDM / NBR		
4	Шпindelь	Нержавеющая сталь 1.4005	Нержавеющая сталь 1.4401	Нержавеющая сталь 1.4005
5	Сальник	DN40-DN600: PTFE / DN700-DN1200: бронза		

Диаграмма P-T для вкладыша из EPDM

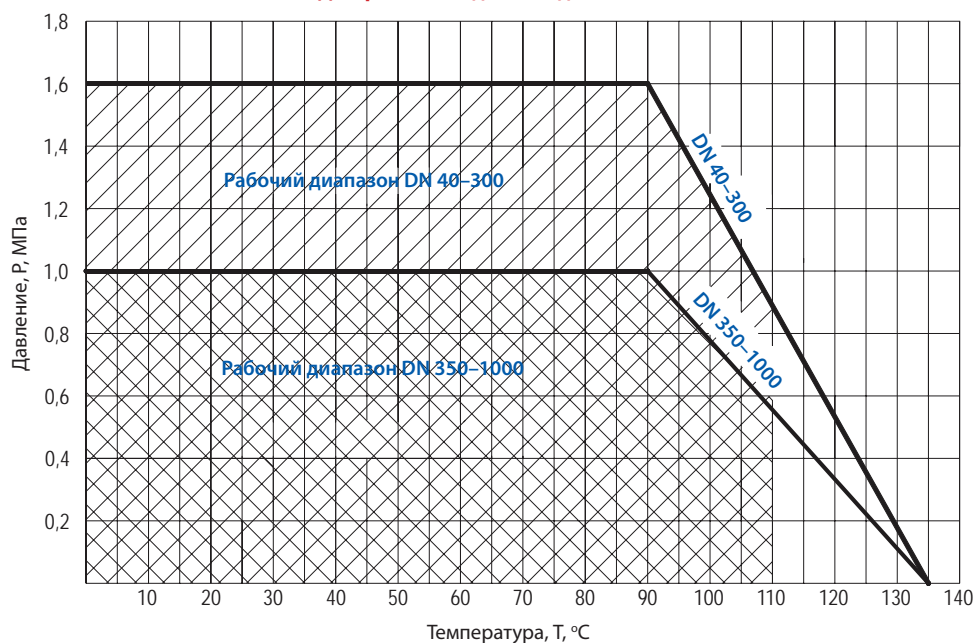

Номинальный диаметр, DN	40-300	350-600	700-1000
Резьба фланцев, PN	10/16	10/16	10
Рабочее давление, МПа	1,6	1,0	1,0
Испытательное давление	Корпус, МПа	2,4	1,5
	Вкладыш, МПа	1,76	1,1
Рабочая температура, °C	-10...+90		

* Другие материалы по заявке.

Фланец
PN 10/16
PN-EN 1092-2

Строительная длина FTF
РЯД 20/К₁
PN-EN 558-1 / DIN 3202

ТЕНАСО®

ЗАДВИЖКА НОЖЕВАЯ тип TDO W/L

герметичная с двух сторон, полнопроходная, с мягким уплотнением, исполнение wafer — межфланцевое или исполнение luger — на конце трубопровода

Номинальный диаметр
DN 50-1200

НОЖЕВЫЕ ЗАДВИЖКИ



**НОЖЕВАЯ
ЗАДВИЖКА
ТРЕТЬЕГО
ПОКОЛЕНИЯ**

**Инновационная
конструкция,
защищенная
патентом**

Задвижка ножевая тип TDO исполнение wafer — межфланцевое

ХАРАКТЕРИСТИКА:

- полнопроходная арматура, отсутствие застойных зон;
- герметичность в обоих направлениях потока;
- заменяемое уплотнение;
- уменьшенные крутящие моменты;
- простое и быстрое перевооружение приводов;
- невидимый шпindel для арматуры с ручным приводом;
- любое рабочее положение;
- небольшие масса и строительная длина.

НАЗНАЧЕНИЕ:

- очистные сооружения;
- станции перекачки стоков;
- канализационные сети;
- мелиорационные объекты;
- станции пересыпки сыпучих материалов;
- целлюлозно-бумажная промышленность;
- пищевая и пивоваренная промышленности;
- металлургическая и горнодобывающая промышленности;
- химическая промышленность;
- подземная застройка.

Максимальное рабочее давление, P_r

DN	50	65	80	100	125	150	200	250	300	350	400	500	600	700	800	900	1 000	1 200
P_r*, МПа	1,0	1,0	1,0	1,0	1,0	1,0	1,0	1,0	1,0	0,6	0,6	0,6	0,6	0,2	0,2	0,2	0,2	0,2

* Другие значения максимального рабочего давления P_r — по заявке.

Фланец
PN 10/16
PN-EN 1092-2

Строительная длина FTF
РЯД 20/К₁
PN-EN 558-1 / DIN 3202

ТЕНАСО®

ЗАДВИЖКА НОЖЕВАЯ тип TDO W/L
Материальное исполнение

Номинальный диаметр
DN 50-1200

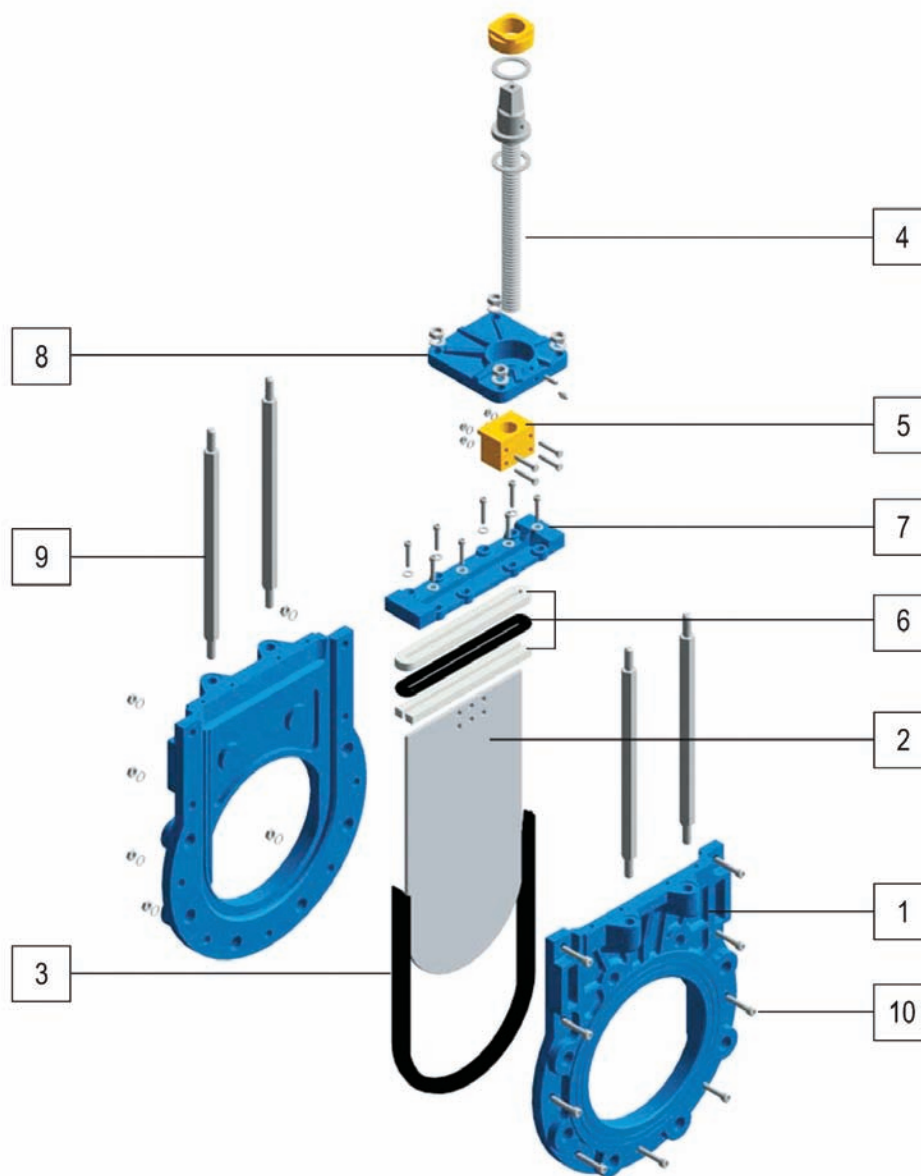

№	Деталь	МАТЕРИАЛЬНОЕ ИСПОЛНЕНИЕ*
1	Корпус	Серый чугун EN-GJL-250, эпоксидное покрытие EKB RAL 5010 ca 160 μm
2	Нож	Нержавеющая сталь 1.4301
3	Уплотнение	EPDM / NBR / PTFE/TT / VITON
4	Шпиндель	Нержавеющая сталь 1.4021
5	Втулка резьбовая	Латунь MO58 / бронза BA1032
6	Набивка сальника	Шнур PTFE + EPDM / NBR
7	Зажим сальника	Серый чугун EN-GJL-250, эпоксидное покрытие EKB RAL 5010 ca 160 μm
8	Кронштейн	Серый чугун EN-GJL-250, эпоксидное покрытие EKB RAL 5010 ca 160 μm
9	Штанги	Гальванизированная конструкционная сталь St3x
10	Винты, гайки	A2

* Другие материалы по заявке.

Фланец
PN 10/16
PN-EN 1092-2

Строительная длина FTB
РЯД 20/К₁
PN-EN 558-1 / DIN 3202

ТЕНАСО®

ЗАДВИЖКА НОЖЕВАЯ тип TDO W
Размеры фланцевых соединений PN 10

Номинальный диаметр
DN 50-1200

НОЖЕВЫЕ ЗАДВИЖКИ

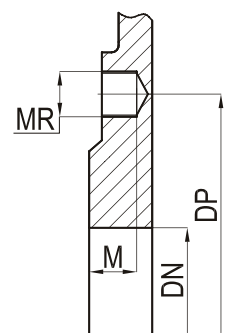
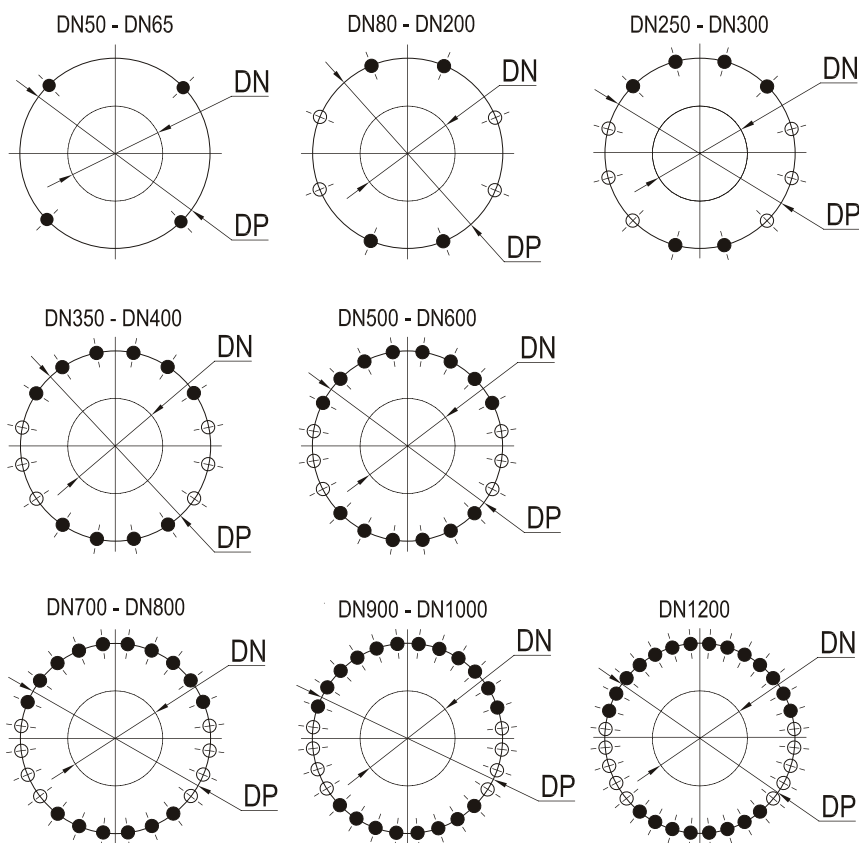

ОСНОВНЫЕ РАЗМЕРЫ

DN	DP, мм	X	MR	M	Длина шпильки, мм		●	○
					●	○		
50	125	4	M-16	12	60	135	4	—
65	145	4	M-16	12	60	135	4	—
80	160	8	M-16	12	60	140	4	4
100	180	8	M-16	14	60	145	4	4
125	210	8	M-16	14	65	155	4	4
150	240	8	M-20	14	70	165	4	4
200	295	8	M-20	16	70	175	4	4
250	350	12	M-20	16	75	185	6	6
300	400	12	M-20	20	80	200	6	6
350	460	16	M-20	22	80	200	10	6
400	515	16	M-24	25	90	235	10	6
500	620	20	M-24	29	100	265	14	6
600	725	20	M-27	35	110	300	14	6
700	840	24	M-27	45	120	315	16	8
800	950	24	M-30	55	140	350	16	8
900	1 050	28	M-30	58	140	370	20	8
1 000	1 160	28	M-33	65	150	390	20	8
1 200	1 380	32	M-36	75	170	450	22	10

Легенда:

- X — количество шпилек
- — количество несквозных отверстий с резьбой
- — количество сквозных отверстий

Фланец
PN 10/16
PN-EN 1092-2

Строительная длина FTF
РЯД 20/К₁
PN-EN 558-1 / DIN 3202

TEHACO®

ЗАДВИЖКА НОЖЕВАЯ тип TDO W/L

герметичная с двух сторон, полнопроходная, с мягким уплотнением, исполнение wafer — межфланцевое или исполнение luger — на конце трубопровода

Номинальный диаметр
DN 50–300

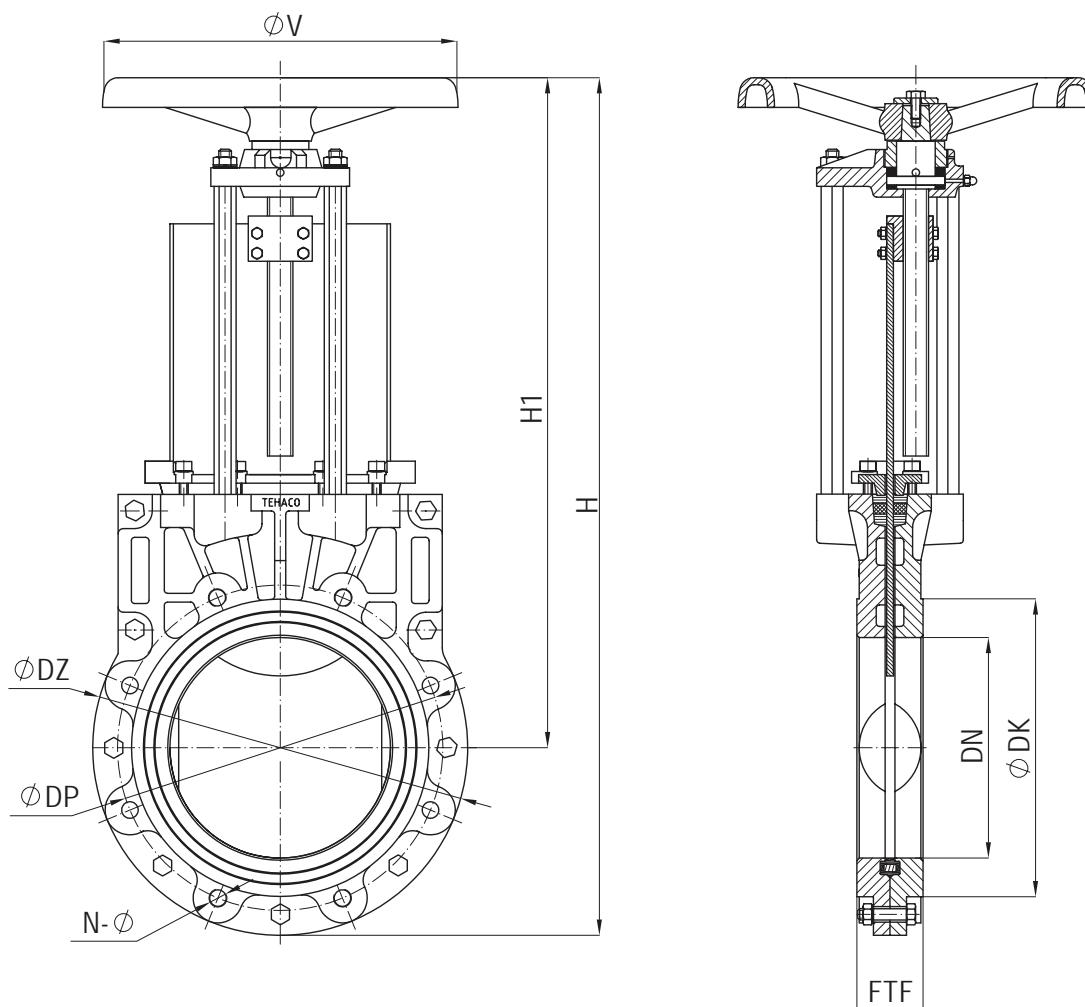

Задвижка ножевая тип TDO исполнение wafer — межфланцевое или исполнение luger — на конце трубопровода

ОСНОВНЫЕ РАЗМЕРЫ

DN	P _н , МПа	FTF, мм	PN 10					PN 16					ØDK, мм	ØV, мм	T, Н·м	M, кг
			H, мм	H1, мм	ØDZ, мм	ØDP, мм	N-Ø	H, мм	H1, мм	ØDZ, мм	ØDP, мм	N-Ø				
50	1,0	43	365,2	282,7	165	125	4-M16	365,2	282,7	165	125	4-M16	102	200	15	10
65	1,0	46	400,0	307,5	185	145	4-M16	400,0	307,5	185	145	4-M16	122	200	18	12
80	1,0	46	435,5	335,5	200	160	8-M16	435,5	335,5	200	160	8-M16	138	250	20	14
100	1,0	52	470,5	360,5	220	180	8-M16	470,5	360,5	220	180	8-M16	160	250	25	18
125	1,0	56	536,0	411,0	250	210	8-M16	536,0	411,0	250	210	8-M16	188	250	30	22
150	1,0	56	646,0	503,5	285	240	8-M20	646,0	503,5	285	240	8-M20	212	320	35	31
200	1,0	60	782,2	612,2	340	295	8-M20	789,5	619,5	340	295	12-M20	270	320	40	48
250	1,0	68	909,0	711,5	395	350	12-M20	914,0	716,5	395	355	12-M24	320	320	70	65
300	1,0	78	1 022,5	800,0	445	400	12-M20	1 030,0	800,0	460	410	12-M24	370	360	80	85

Фланец
PN 10/16
PN-EN 1092-2

Строительная длина FTF
РЯД 20/К₁
PN-EN 558-1 / DIN 3202

ТЕНАСО®

ЗАДВИЖКА НОЖЕВАЯ тип TDO W

герметичная с двух сторон, полнопроходная, с мягким уплотнением,
исполнение wafer — межфланцевое

Номинальный диаметр
DN 350-600

НОЖЕВЫЕ ЗАДВИЖКИ

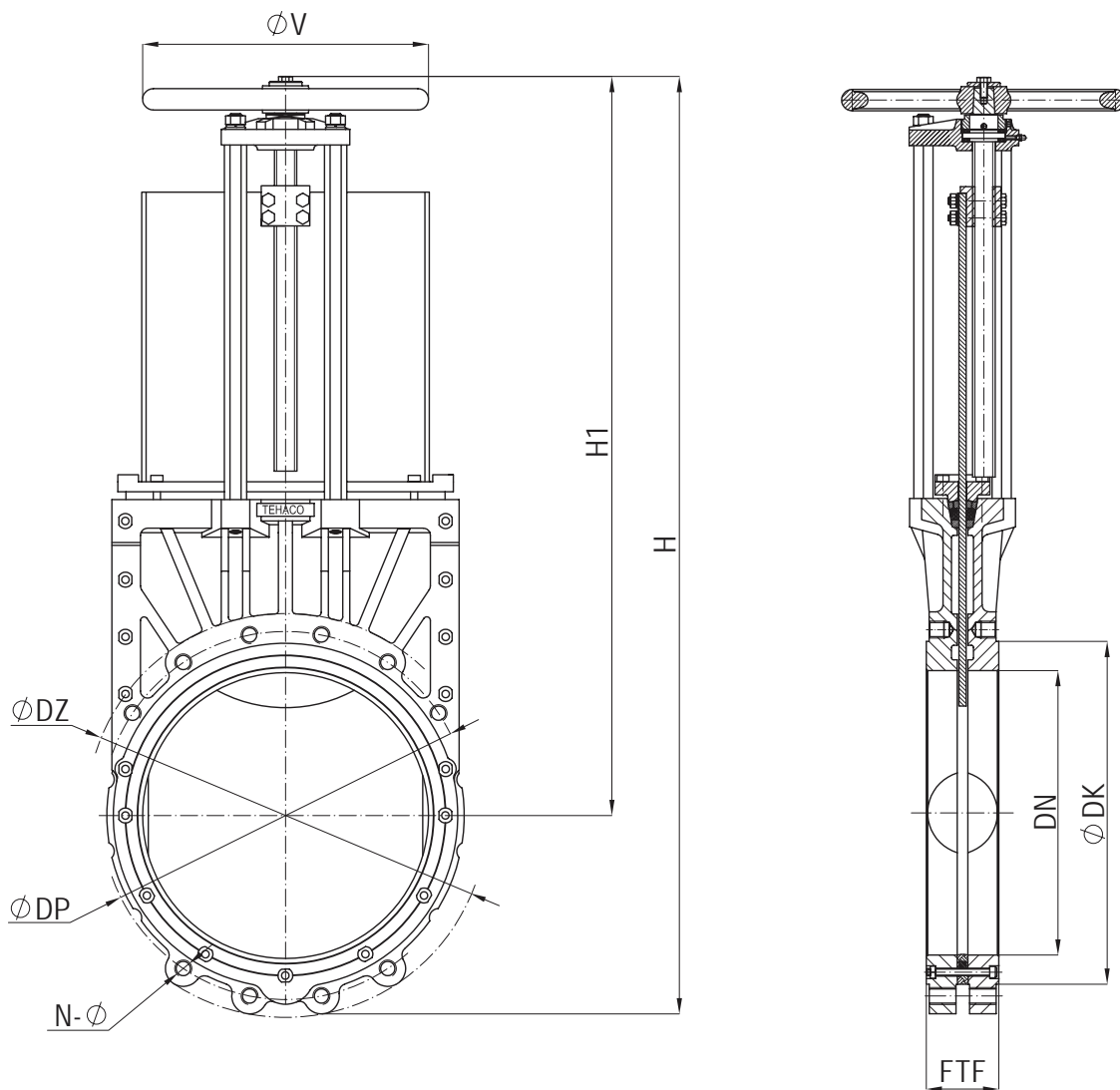

Задвижка ножевая тип TDO исполнение wafer — межфланцевое

ОСНОВНЫЕ РАЗМЕРЫ

DN	P _r , МПа	FTF, мм	H, мм	H1, мм	ØDZ, мм	ØDP, мм	ØDK, мм	N-Ø	ØV, мм	T, Н·м	M, кг
350	0,6	78	1 170	918	505	460	430	16-M20	400	100	115
400	0,6	102	1 299	1 016	565	515	482	16-M24	400	110	140
500	0,6	127	1 598	1 263	670	620	585	20-M24	500	195	250
600	0,6	154	1 872	1 482	780	725	685	20-M27	500*	280	400

* Рекомендуется использование редуктора.

Фланец
PN 10/16
PN-EN 1092-2

Строительная длина FTF
РЯД 20/К₁
PN-EN 558-1 / DIN 3202

ТЕНАСО®

ЗАДВИЖКА НОЖЕВАЯ тип ТАР W/L

кислотоупорная, герметичная с двух сторон, полнопроходная, исполнение wafer — межфланцевое или исполнение luger — на конце трубопровода

Номинальный диаметр
DN 50–600

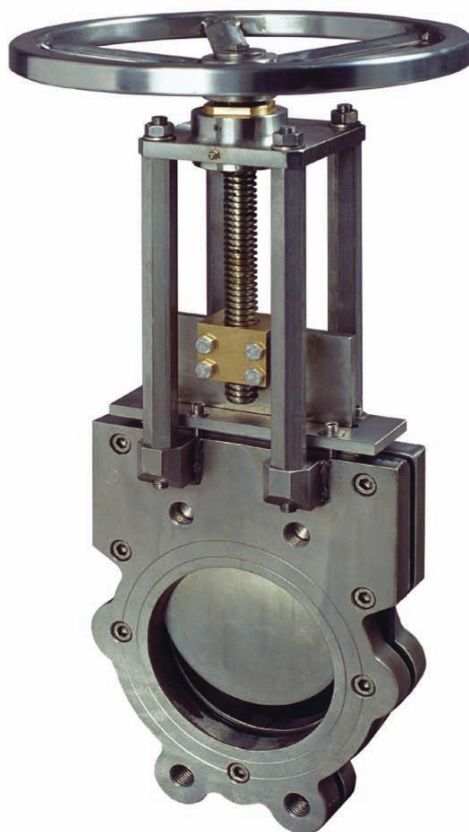

Задвижка ножевая тип ТАР исполнение wafer — межфланцевое

ХАРАКТЕРИСТИКА:

- полнопроходная арматура, отсутствие застойных зон;
- герметичность в обоих направлениях потока;
- заменяемое уплотнение;
- невыемной шпindel для арматуры с маховиком;
- любое рабочее положение;
- простое и быстрое перевооружение приводов;
- небольшие масса и строительная длина;
- возможна подземная застройка.

НАЗНАЧЕНИЕ:

- коммунальный сектор;
- пищевая и пивоваренная промышленности;
- химическая промышленность;
- целлюлозно-бумажная промышленность;
- станции пересыпки сыпучих материалов.

Максимальное рабочее давление, P_r

DN	50	65	80	100	125	150	200	250	300	350	400	500	600
P*, МПа	1,0	1,0	1,0	1,0	1,0	1,0	0,6	0,6	0,6	0,4	0,4	0,4	0,4

* Другие значения максимального рабочего давления P_r — по заявке.

Фланец
PN 10/16
PN-EN 1092-2

Строительная длина FTF
РЯД 20/К₁
PN-EN 558-1 / DIN 3202

ТЕНАСО®

ЗАДВИЖКА НОЖЕВАЯ тип ТАР W/L
Материальное исполнение

Номинальный диаметр
DN 50-600

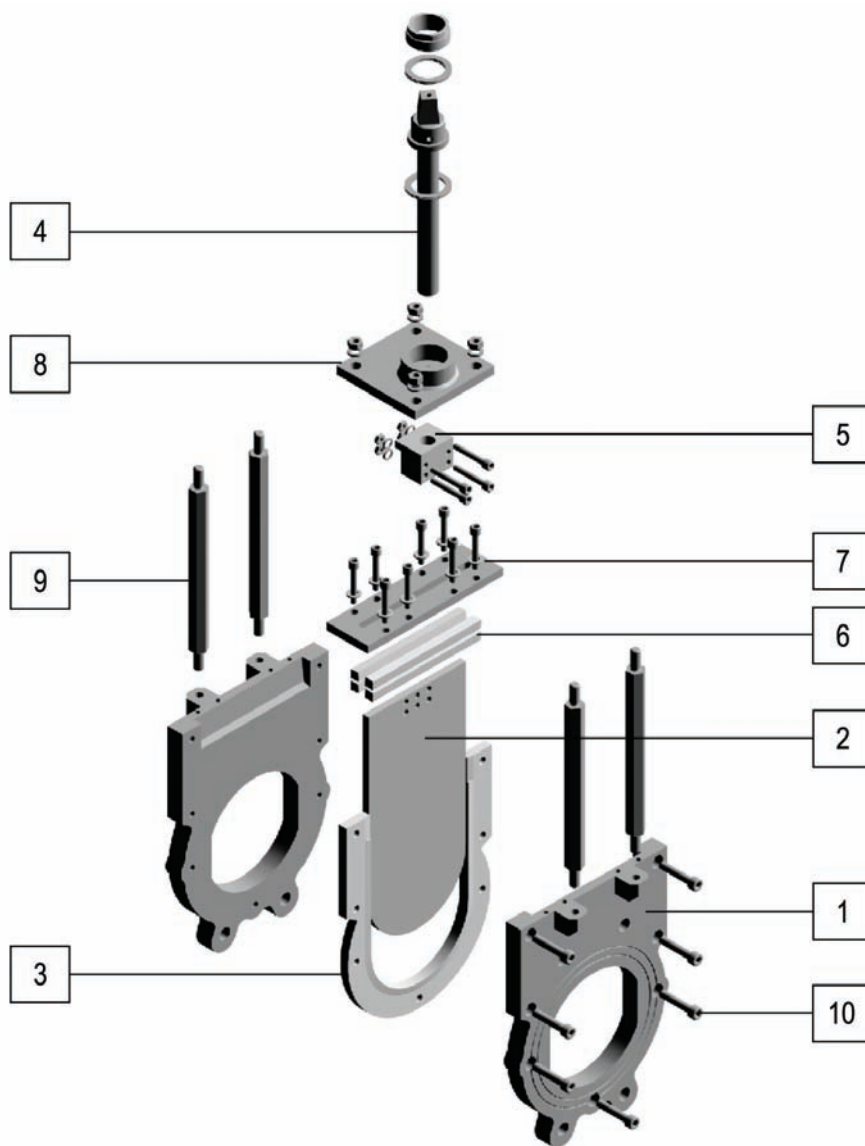

НОЖЕВЫЕ ЗАДВИЖКИ

№	Деталь	МАТЕРИАЛЬНОЕ ИСПОЛНЕНИЕ*	
		ТАР	ТАР-N
1	Корпус	Кислотоупорная сталь 1.4301	
2	Нож	Кислотоупорная сталь 1.4301	
3	Уплотнение	PTF/TT, VITON, EPDM, NBR, металл/металл	
4	Шпиндель	Кислотоупорная сталь 1.4301	Нержавеющая сталь 1.4021
5	Втулка резьбовая	Латунь MO58, бронза BA1032	Латунь MO58
6	Набивка сальника	Тефлоновый шнур	
7	Зажим сальника	Кислотоупорная сталь 1.4301	Чугун EN-GJL-250, эпоксид. ЕКВ RAL 5010160 μm
8	Кронштейн	Кислотоупорная сталь 1.4301	Чугун EN-GJL-250, эпоксид. ЕКВ RAL 5010160 μm
9	Штанги	Кислотоупорная сталь 1.4301	Сталь St3х, гальванизированная
10	Винты, гайки	A2	

* Другие материалы (стали 1.4401, 1.4404, 1.4571, 1.4541, 1.4539 и пр.) по заявке.

PN 16



Муфта-фланец UNIVERSAL BF/FL
(фланец обжимной)

Номинальный диаметр
DN 40–300



НАЗНАЧЕНИЕ:

Применяется для соединения стальных, чугунных, ПВХ, асбестоцементных труб с любой фланцевой арматурой, с рабочим давлением до 1,6 МПа, и диапазоном температур от -20 до +70 °С.

Компенсирует угловое отклонение до 4°.

Допускаемые осевые передвижения в прокладке — ±2,5 мм.

МАТЕРИАЛЫ

1, 2 — корпус: сфероидальный чугун GJS-500, защищенный эпоксидной краской, минимум, 200 мкм.

3 — прокладка: резина EPDM или NBR ISO 6447.

4, 5, 6 — оцинкованная сталь.

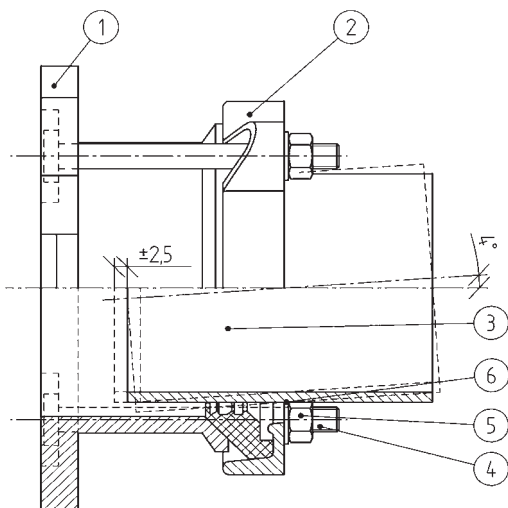

DN	Диаметр, D _{min} -D _{max} мм	Масса, кг	Количество болтов	L, мм
40	48-60	3,0	2×M12	
50	59-72	3,3	2×M12	100
80	88-103	4,9	4×M12	105
100	108-128	5,0	4×M12	105
125	132-146	7,0	4×M12	105
150	159-182	7,6	4×M12	105
175/200	192-210	10,0	4×M12	105
200	218-235	13,0	4× M12	105
250	250-267	14,0	4×M12	115
250	272-289	19,0	6×M12	115
300	315-332	19,0	6×M12	115

PN 16



Муфта двойная UNIVERSAL BF
(соединитель обжимной)

Номинальный диаметр
DN 40–250



МУФТЫ И ФЛАНЦЫ

НАЗНАЧЕНИЕ

Применяется для соединения чугунных, стальных, ПВХ, асбестоцементных труб, а также любых комбинаций этих труб с рабочим давлением до 1,6 МПа и диапазоном температур от -20 до 70 °С.

Компенсирует угловое отклонение до 4°.

Допускаемые осевые передвижения в прокладке — ±2,5 мм.

МАТЕРИАЛЫ

1, 2 — корпус: сфероидальный чугун GJS-500 защищенный эпоксидной краской, минимум, 200 мкм.

3 — прокладка: резина EPDM или NBR ISO 6447.

4, 5, 6 — оцинкованная сталь.

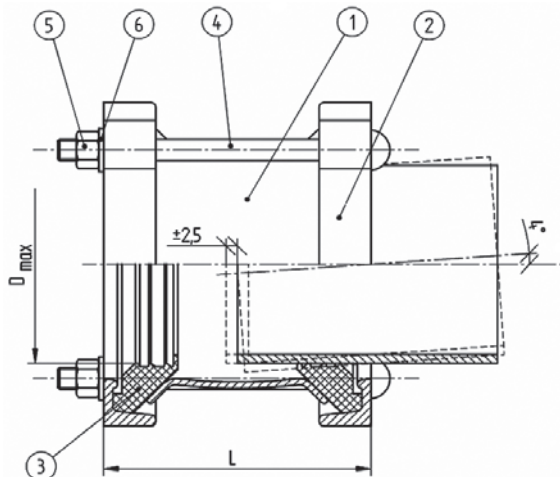

DN	Диаметр, $D_{min}-D_{max}$ мм	Масса, кг	Количество шпилек	L, мм
40	48-60	2,90	2×M12	150
50	59-72	3,20	4×M12	150
80	88-103	4,20	4×M 12	150
100	108-128	5,10	4×M12	150
125	132-146	5,90	6×M12	150
150	150-182	7,70	4×M12	180
175	192-210	9,13	4×M12	200
200	218-235	9,90	4×M12	200
250	272-289	16,50	6×M12	200
300	315-332	23,50	8×M12	240
250	250-262	14,50	—	—

PN 10



Муфта RKS
(фланец обжимной)

Номинальный диаметр
DN 350–1200

ПРИМЕНЕНИЕ

Муфта RKS (фланец обжимной) применяется для соединения чугунных, стальных, ПВХ, асбестоцементных труб с любой арматурой, имеющей фланец, в водопроводных и газовых сетях.

МАТЕРИАЛЫ

Фланец, корпус, обруч — конструкционная сталь.

Шпильки — конструкционная оцинкованная сталь.

Гайки — DIN 934, PN–82144 оцинкованные.

Шайбы — DIN 126, PN–82005 оцинкованные.

Уплотнительная прокладка — резина NBR.

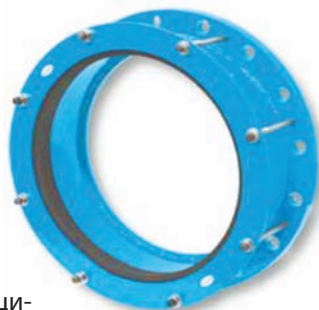

Муфта RKS для ПЭ труб

Покрытие — эпоксидная краска RAL 5015.
По заказу шпильки, гайки, шайбы могут выполняться из нержавеющей стали.

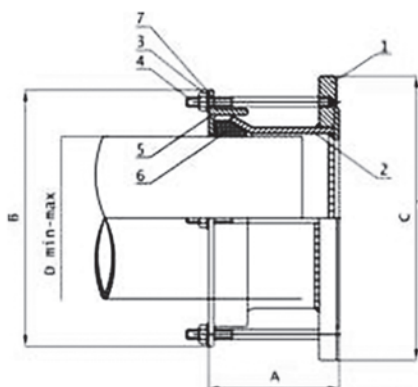

Поз.	Составная часть	Материал	Норма
1	Фланец	St3s	—
2	Корпус	St3s	—
3	Гайка M12	St3s/Zn5	PN–82144 DIN 934
4	Шпилька M12	St3s/Zn5	PN–82105 DIN 933
5	Обруч	St3s	—
6	Уплотнение	Резина NBR	PN–92/C–01604.01
7	Шайба	St3s/Zn5	PN–82005 DIN 126

По заказу 0,6 МПа и 1,6 МПа.

DN	Диаметр трубы, D_{\min} – D_{\max} мм	Высота А, мм	Ширина В, мм	Фланец С, мм	Масса, кг
350 ст.	350–365	170	470	505	31,9
350 чуг.	373–388	170	494	505	29,9
400 ст.	400–416	170	522	565	37,1
400 чуг.	424–439	170	545	565	34,8
450 чуг.	475–490	170	596	610	42,2
500 ст.	503–518	170	620	670	47,7
500 чуг.	527–542	170	648	670	44,4
600 ст.	605–620	170	722	780	62,0
600 чуг.	630–645	170	750	780	56,8
700 ст.	706–721	170	825	895	81,3
700 чуг.	733–748	170	854	895	69,9
800 ст.	807–822	170	925	1 015	100,0
800 чуг.	837–852	170	958	1 015	91,0
900 ст.	909–924	170	1 030	1 115	116,5
900 чуг.	940–955	170	1 060	1 115	104,0
1 000 ст.	1011–1026	170	1 130	1 230	137,5
1 000 чуг.	1043–1058	170	1 160	1 230	125,2

* По заказу возможно изготовление муфт RKS для различных комбинаций труб.

МУФТЫ И ФЛАНЦЫ

PN 10



Муфта RRS
(соединитель обжимной)

Номинальный диаметр
DN 350–1000

ПРИМЕНЕНИЕ

Муфта RRS (соединитель обжимной) применяется для соединения чугунных, стальных, ПВХ, асбестоцементных труб, а также комбинаций этих труб в водопроводных и газовых сетях.



МУФТА RRS для ПЭ труб

МАТЕРИАЛЫ

Корпус, обруч — конструкционная сталь.

Шпильки — конструкционная оцинкованная сталь.

Гайки — DIN 934, PN-82144 оцинкованные.

Шайбы — DIN 126, PN-82005 оцинкованные.

Уплотнительная прокладка — резина NBR.

Покрытие — эпоксидная краска RAL 5015.
По заказу шпильки, гайки, шайбы могут выполняться из нержавеющей стали.

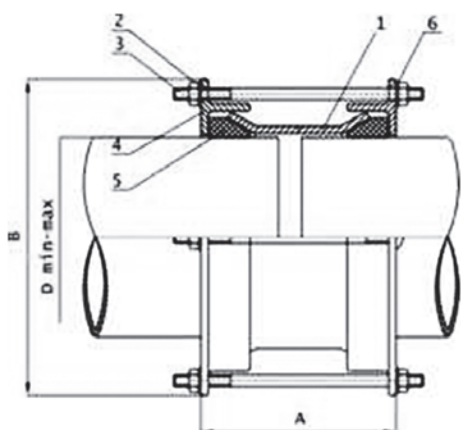

Поз.	Составная часть	Материал	Норма
1	Корпус	St3s	—
2	Гайка M12	St3s/Zn5	PN-82144 DIN 934
3	Шпилька M12	St3s/Zn5	PN-82105 DIN 933
4	Обруч	St3s	—
5	Уплотнение	Резина NBR	PN-92/C-01604.01
6	Шайба	St3s/Zn5	PN-82005 DIN 126

DN	Диаметр трубы, D_{\min} – D_{\max} мм	Высота А, мм	Ширина В, мм	Масса, кг
350 ст.	350–365	220	470	25,6
350 чуг.	373–388	220	494	27,1
400 ст.	400–416	220	522	28,9
400 чуг.	424–439	220	545	30,7
450 чуг.	475–490	220	596	32,5
500 ст.	503–518	220	620	35,5
500 чуг.	527–542	220	648	37,5
600 ст.	605–620	220	722	42,3
600 чуг.	630–645	220	750	44,0
700 ст.	706–721	220	825	49,0
700 чуг.	733–748	220	854	51,1
800 ст.	807–822	220	925	55,7
800 чуг.	837–852	220	958	57,5
900 ст.	909–924	220	1 030	62,2
900 чуг.	940–955	220	1 060	64,2
1 000 ст.	1011–1026	220	1 130	68,6
1 000 чуг.	1043–1058	220	1 160	70,9

PN 10/16



Фланец соединительный KZ

Номинальный диаметр
DN 80–300

ПРИМЕНЕНИЕ

Фланец соединительный KZ применяется для соединения бесфланцевых концов чугунных, стальных, ПВХ, асбестоцементных труб с фланцевой водопроводной арматурой без необходимости приваривания фланцев к трубам.

МАТЕРИАЛЫ

Корпус фланца — чугун GGG50.
Уплотнительная прокладка — резина NBR.
Покрытие — эпоксидная краска RAL 5015.

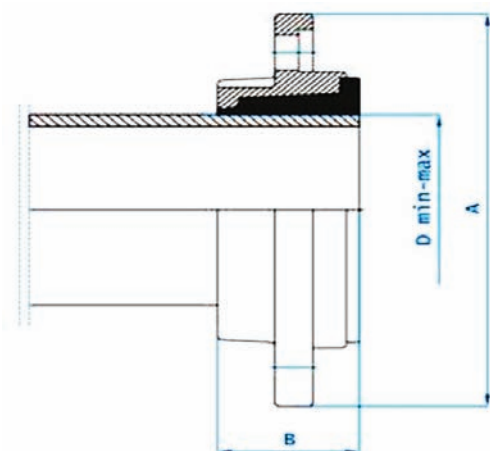

ИСПОЛНЕНИЕ

Диапазон диаметров от DN 80 до 300.
Номинальное давление 1,6 МПа, для диапазона диаметров DN 80–200.
Номинальное давление 1,0 МПа, для диапазона диаметров DN 250–300.

DN	Диаметр трубы, D_{\min} – D_{\max} , мм	Высота А, мм	Ширина В, мм	Масса, кг
50	56,5–66,5	180 ±5	145	6,0
65	72,5–82,5	180 ±5	165	7,0
80	88,0–102,0	180 ±5	216	8,5
100	108,0–128,0	190 ±5	242	10,3
125	139,0–154,0	200 ±5	270	13,4
125/150	139,0–154,0	200 ±5	270	13,8
150	159,0–184,0	210 ±5	304	15,5
175/200	190,0–204,0	220 ±5	325	18,5
200	219,0–238,0	220 ±5	360	20,5
225/250	245,0–250,0	220 ±5	380	28,5
250	273,0–280,0	230 ±5	400	30,0
300	315,0–326,0	230 ±5	448	34,0

PN 16

Муфта универсальная RRU

 Номинальный диаметр
 DN 80–300

ПРИМЕНЕНИЕ

Применяется для соединения друг с другом бесфланцевых концов чугунных, стальных труб, а также труб PCV и АС, и любых комбинаций этих труб.

МАТЕРИАЛЫ

Корпус, крышка — высокопрочный чугун GGG50.
 Болты DIN 603, PN-82406 оцинкованные.
 Гайки — DIN 934, PN-82144 оцинкованные.
 Шайбы — DIN 126, PN-82005 оцинкованные.
 Уплотнительная прокладка резина NBR.
 Покрытие эпоксидно-порошковое RAL 5015.
 По желанию клиента болты, гайки и шайбы могут выполняться из нержавеющей стали.

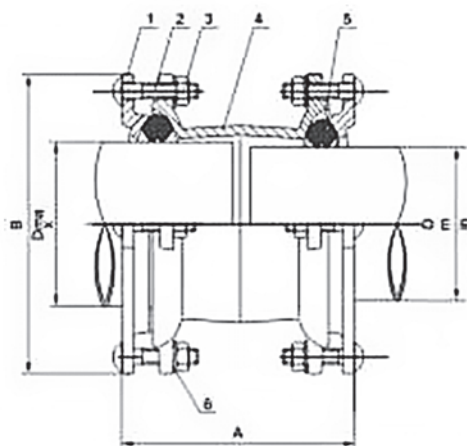
ПРИМЕНЕНИЕ

Номинальное давление 1,6 МПа. Диапазон диаметров от DN 80 до 300.

МУФТЫ И ФЛАНЦЫ

Поз.	Составная часть	Материал	Норма
1	Крышка	GGG50	PN-EN 1563:2000
2	Болт	St3s/Zn5	PN-82406 DIN 603
3	Гайка	St3s/Zn5	PN-82144 DIN 934
4	Корпус	GGG50	PN-EN 1563:2000
5	Уплотнительная прокладка	Резина	PN-92/C-01604.01
6	Шайба	St3s/Zn5	PN-82005 DIN 126

DN	Диаметр трубы, $D_{min}-D_{max}$ мм	Высота, А, мм	Ширина, В, мм	Масса, кг
80	87-106	220	196	8,5
100	108-132	245	232	11,5
150	158-192	280	345	18,5
200	206-231	315	393	30
250	269-303	385	490	47,5
300	315-356	385	540	60

PN 10/16



Муфта универсальная RKU

Номинальный диаметр
DN 80–300

ПРИМЕНЕНИЕ

Применяется для соединения бесфланцевых концов чугунных, стальных труб, а также труб PCV и AC с любой фланцевой арматурой.

МАТЕРИАЛЫ

Корпус, крышка — высокопрочный чугун GGG50.
Болты DIN 603, PN-82406 оцинкованные.
Гайки — DIN 934, PN-82144 оцинкованные.
Шайбы — DIN 126, PN-82005 оцинкованные.
Уплотнительная прокладка резина NBR.
Покрытие эпоксидно-порошковое RAL 5015.
По желанию клиента болты, гайки и шайбы могут выполняться из нержавеющей стали.

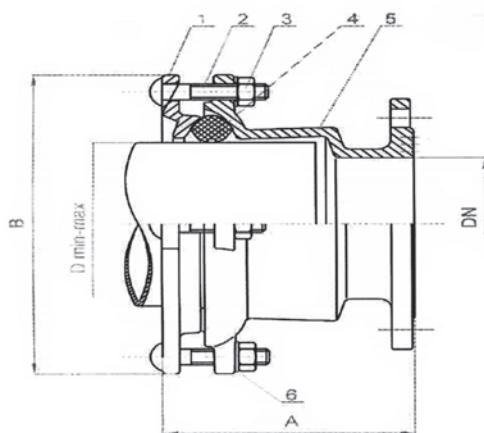

ПРИМЕНЕНИЕ

Номинальное давление 1,6 МПа. Диапазон диаметров от DN 80 до DN 200.
Номинальное давление 1,0 МПа. Диапазон диаметров от DN 250 до DN 300.

МУФТЫ И ФЛАНЦЫ

Поз.	Составная часть	Материал	Норма
1	Крышка	GGG50	PN-EN 1563:2000
2	Болт	St3s/Zn5	PN-82406 DIN 603
3	Гайка	St3s/Zn5	PN-82144 DIN 934
4	Корпус	GGG50	PN-EN 1563:2000
5	Уплотнительная прокладка	Резина	PN-92/C-01604.01
6	Шайба	St3s/Zn5	PN-82005 DIN 126

DN	Диаметр трубы, D _{min} –D _{max} , мм	Высота, А, мм	Ширина, В, мм	Масса, кг
80	87–106	177	196	8,5
100	108–132	190	232	11,5
150	158–192	210	345	21,5
200	206–231	240	393	34,0
250	269–303	275	490	48,7
300	315–356	390	540	67,5

PN 16

Муфта подвижная универсальная NPU

 Номинальный диаметр
DN 80–300
НАЗНАЧЕНИЕ

Служит для соединения и ремонта чугунных, стальных, ПВХ, асбестоцементных и стеклопластиковых труб, а также их любых комбинаций.

МАТЕРИАЛЫ

Корпус и крышка — высокопрочный чугун GGG50.

Болты, гайки, шайбы — оцинкованная сталь.

Уплотнение — NBR или EPDM.

Покрытие — эпоксидное порошковое (цвет RAL 5015).

По заказу возможно изготовление из нержавеющей стали.

ИСПОЛНЕНИЕ

Диаметры DN 80–300 мм.

Номинальное давление PN 16 (1,6 МПа).

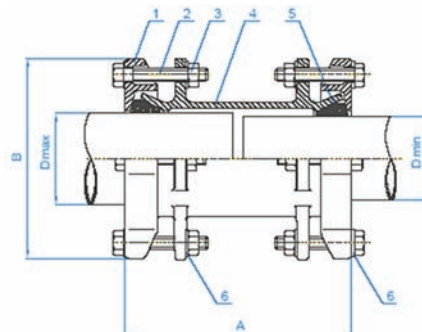

DN, мм	D _{min} –D _{max} , мм	A, мм	B, мм	Масса, кг
80	88–102	250 ±5	216	10,5
100	108–128	250 ±5	242	11,5
125	139–154	250 ±5	270	13,5
150	159–184	250 ±5	304	16,5
175	190–204	250 ±5	325	18,0
200	219–238	250 ±5	360	21,5
250	273–280	250 ±5	400	28,5
300	315–326	250 ±5	448	31,5

PN 16

Муфта двухсоставная UU

 Номинальный диаметр
DN 80–300
ПРИМЕНЕНИЕ:

- для соединения стальных и чугунных труб;
- для быстрого ремонта и устранения аварий при появлении на трубах свищей, трещин или их полном разрыве.

МАТЕРИАЛЫ

Корпус и крышка — высокопрочный чугун GGG50.

Болты, гайки, шайбы — оцинкованная сталь.

Уплотнение — NBR или EPDM.

Покрытие — эпоксидное порошковое (цвет RAL 5015).

По заказу возможно изготовление из нержавеющей стали.

ИСПОЛНЕНИЕ

Диаметры DN 80–300 мм.

Номинальное давление PN 16 (1,6 МПа).

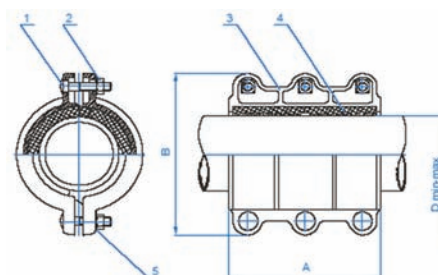

DN, мм	D _{min} –D _{max} , мм	A, мм	B, мм	Масса, кг
80	88–99	225	219	10,2
100	107–119	225	246	11,7
150	151–171	225	291	14,8
200	219–226	310	352	27,0
250	270–276	310	420	38,2
300	320–328	310	471	41,6

PN 16



Муфта трехсоставная UUU

Номинальный диаметр
DN 80–300

НАЗНАЧЕНИЕ

Служит для соединения и ремонта стальных и чугунных труб в трудно доступных для проведения работ местах.

МАТЕРИАЛЫ

Корпус и крышка — высокопрочный чугун GGG 50.
Болты, гайки, шайбы — оцинкованная сталь.
Уплотнение — NBR или EPDM.
Покрытие — эпоксидное порошковое (цвет RAL 5015).
По заказу возможно изготовление из нержавеющей стали.



ИСПОЛНЕНИЕ

Диаметры DN 80–300 мм.
Номинальное давление PN 16 (1,6 МПа).

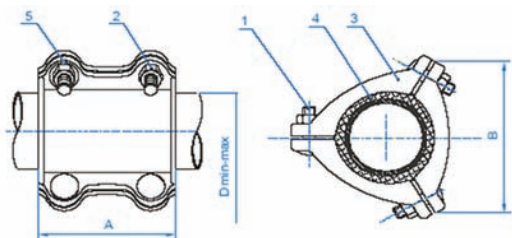

DN, мм	D _{min} -D _{max} , мм	A, мм	B, мм	Масса, кг
80	88–100	170	185	7,7
100	107–119	170	200	8,5
150	157–171	220	245	13,2
200	218–225	250	300	18,7
250	270–280	220	245	—
300	315–326	250	300	—

PN 16



Муфта ремонтная NN

Номинальный диаметр
DN ½–2"

НАЗНАЧЕНИЕ

Служит для соединения и ремонта стальных и чугунных труб.

МАТЕРИАЛЫ

Корпус и крышка — высокопрочный чугун GGG50.
Болты, гайки, шайбы — оцинкованная сталь.
Уплотнение — эластомер NBR или EPDM.
Покрытие — эпоксидное порошковое (цвет RAL 5015).
По заказу возможно изготовление из нержавеющей стали.



ИСПОЛНЕНИЕ

Диаметры DN ½–2".
Номинальное давление PN 16 (1,6 МПа).

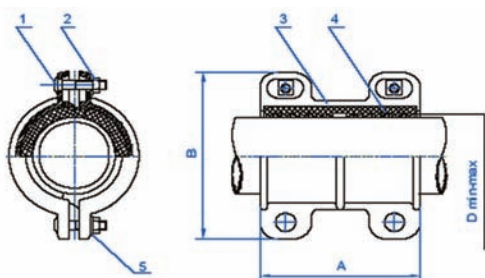

DN, дюйм	D _{min} -D _{max} , мм	A, мм	B, мм	Масса, кг
½	20–30	100	115	1,9
¾	25–28	100	120	2,0
1	31–35	120	127	2,5
1¼	41–45	120	138	2,7
1½	48–52	140	145	3,5
2	57–61	140	158	3,6

PN 16



Муфта ремонтно-соединительная NP

Номинальный диаметр
DN 80-300

НАЗНАЧЕНИЕ

Служит для соединения и ремонта чугунных, стальных и ПВХ труб, а также их любых комбинаций.

МАТЕРИАЛЫ

Корпус и крышка — высокопрочный чугун GGG50.

Болты, гайки, шайбы — оцинкованная сталь.

Уплотнение — NBR или EPDM.

Покрытие — эпоксидное порошковое (цвет RAL 5015).

По заказу возможно изготовление из нержавеющей стали.

ИСПОЛНЕНИЕ

Диаметры DN 80-300 мм.

Номинальное давление PN 16 (1,6 МПа).

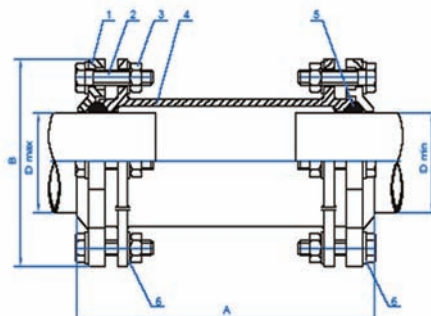

DN, мм	B, мм	A, мм	D _{min} -D _{max} , мм	Масса, кг
80	215	365 ±5	84-99	13,0
100	235	365 ±5	103-118	14,7
150	300	365 ±5	157-170	26,0
200	360	415 ±5	215-225	33,4
250	420	465 ±5	268-275	49,0
300	465	465 ±5	310-327	57,0

PN 10



Муфта соединительная DUEPI

Номинальный диаметр
DN 80-200

НАЗНАЧЕНИЕ

Для соединений и ремонта труб, изготовленных из разных материалов, в трубопроводах с рабочим давлением 1 МПа и максимальной температурой 50 °С.

МАТЕРИАЛЫ

1. Корпус — сфероидальный чугун GJS-500, защищенный эпоксидной краской 200 мкм.

2. Прокладка — резина EPDM с вкладкой из нержавеющей стали.

3, 4, 5. Оцинкованная сталь.

Болты и гайки из нержавеющей стали

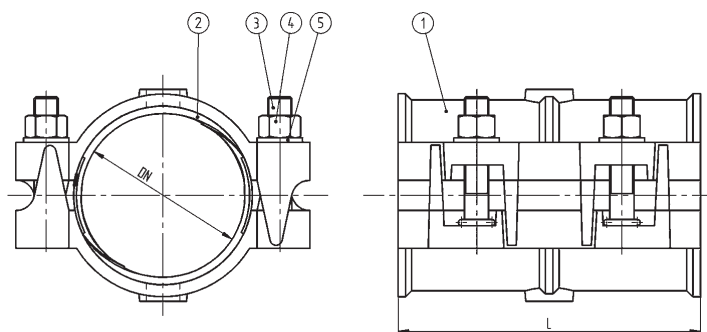

DN	Диаметр, D _{min} -D _{max} , мм	Масса, кг
80	85-103	6,5
100	111-126	7,1
150	166-182	9,5
200	216-226	11,0

PN 10



Муфта трехсоставная ТРЕПИ

Номинальный диаметр
DN 80–800

НАЗНАЧЕНИЕ

Для соединений или ремонта труб, изготовленных из разных материалов в трубопроводах при рабочем давлении 1 МПа.

МАТЕРИАЛЫ

1. Корпус — сфероидальный чугун GJS-500, защищенный эпоксидной краской 200 мкм.
2. Прокладка — резина EPDM или NBR ISO 6447.
- 3, 4, 5. Оцинкованная сталь.
- Болты и гайки из нержавеющей стали.

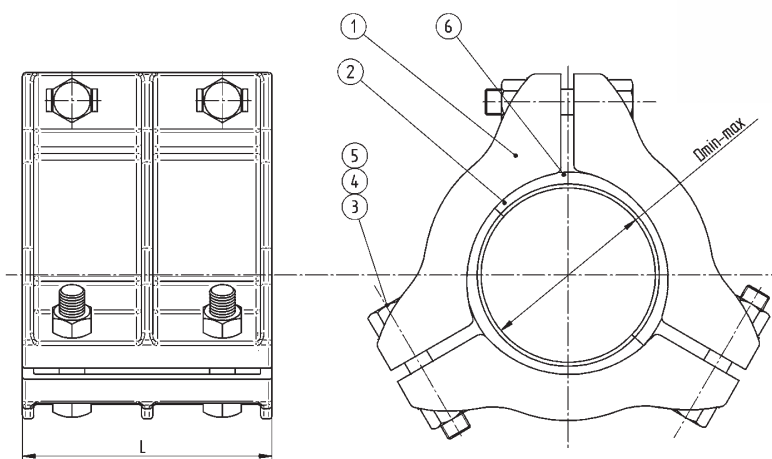

МУФТЫ И ФЛАНЦЫ

DN	Диаметр, $D_{\min}-D_{\max}$, мм	Масса, кг	Болты	Длина, L, мм
80	87–106	9,5	6×M12	170
100	108–126	11,5	6×M16	170
125	135–160	19	6×M16	185
150	159–184	18	6×M16	220
175	190–220	20	9×M16	275
200	210–240	23	9×M16	275
225	240–255	24	9×M16	280
250	250–278	60	9×M20	365
275	290–312	65	9×M20	365
300	312–345 или 302–335	72	12×M20	420
350	360–390 или 350–380	90	12×M20	425
400	410–460 или 400–450	107	12×M20	430
450	460–510 или 450–500	115	12×M20	420
500	510–570 или 500–560	130	12×M20	420
550	570–620 или 560–620	100	12×M20	420
600	620–680	140	12×M20	420
700	730–800 или 720–800	160	12×M20	420
800	810–860 или 800–850	180	12×M20	420

PN 10/16



**Муфта трехсоставная
с фланцевым отводом TREPI FL**

Номинальный
диаметр
DN 80–800

НАЗНАЧЕНИЕ

Для рассверловки в трубопроводах, изготовленных из разных материалов, с рабочим давлением до 1 МПа и максимальной температурой 50 °С.

МАТЕРИАЛЫ

1, 2. Корпус — сфероидальный чугун GJS-500, защищенный эпоксидной краской, минимум, 200 мкм.

3. Прокладка — резина EPDM или NBR ISO 6447.

4, 5, 6. Оцинкованная сталь.

Болты и гайки сделаны из нержавеющей стали.

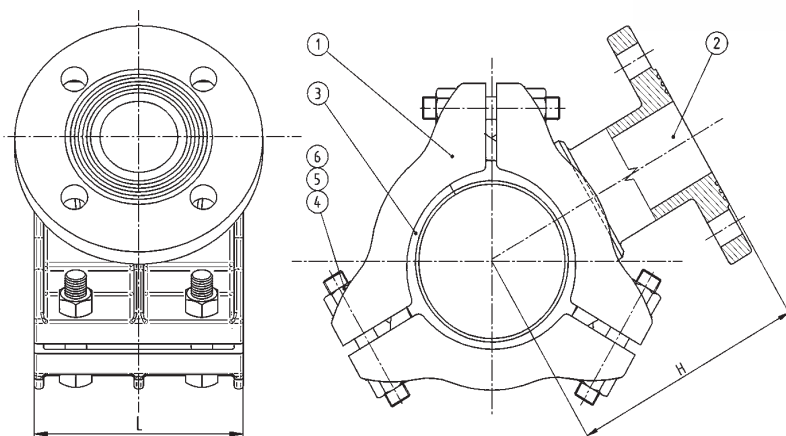

МУФТЫ И ФЛАНЦЫ

DN	Диаметр, D_{\min} – D_{\max} , мм	Масса, кг	Болты	Длина, L, мм	DN фланцев	Высота, H, мм
80	87–106	9,5	6×M12	170	50/60	D+190
100	108–126	11,5	6×M16	170	50–80	D+190
125	135–160	19	6×M16	185	50–100	D+190
150	159–184	18	6×M16	220	50–125	D+190
175	190–220	20	9×M16	275	50–150	D+190
200	210–240	23	9×M16	275	50–150	D+190
225	240–255	24	9×M16	280	50–150	D+190
250	250–278	60	9×M20	365	50–150	D+190
275	290–312	65	9×M20	365	50–150	D+190
300	312–345 или 302–335	72	12×M20	420	50–150	D+190
350	360–390 или 350–380	90	12×M20	425	50–150	D+190
400	410–460 или 400–450	107	12×M20	430	50–150	D+190
450	460–510 или 450–500	115	12×M20	420	150–200	D+190
500	510–570 или 500–560	130	12×M20	420	150–200	D+190
550	570–620 или 560–620	100	12×M20	420	100–200	D+190
600	620–680	140	12×M20	420	100–200	D+190
700	730–800 или 720–800	160	12×M20	420	100–200	D+190
800	810–860 или 800–850	180	12×M20	420	100–200	D+190

PN 16



Седло присоединительное муфтовое RAPIDO

Номинальный диаметр
DN 50–600

НАЗНАЧЕНИЕ

Седло присоединительное муфтовое с резьбовым отводом для монтажа арматуры. Применяется в чугунных, стальных и асбестоцементных трубах с рабочим давлением до 1,6 МПа и максимальной температурой 50 °С.

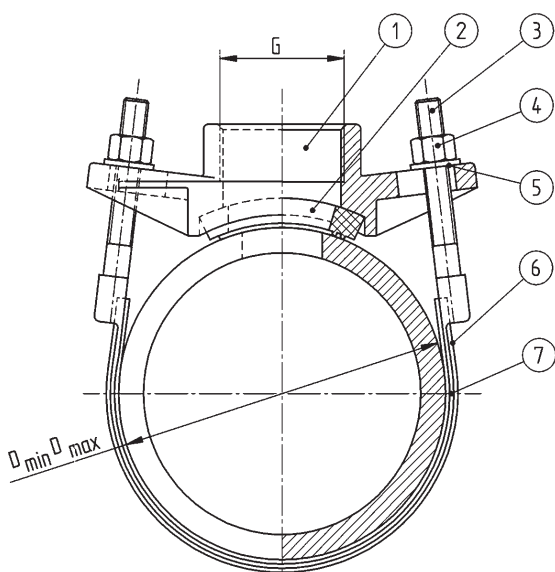

МАТЕРИАЛЫ

1. Корпус — сфероидальный чугун GJS-500, защищенный эпоксидной краской, минимум, 200 мкм.
2. Прокладка — резина EPDM или NBR ISO 6447.
- 3, 4, 5, 7. Оцинкованная сталь.
6. Резиновая обкладка.

DN	Диаметр $D_{min}-D_{max}$, мм	Масса, кг	Резьба, G, дюйм	Количество лент
50	60–78	0,9	$\frac{3}{4}-1\frac{1}{2}$	1
60	70–88	0,9	$\frac{3}{4}-1\frac{1}{2}$	1
80	90–110	0,9	1–2	1
100	100–130	2,8	1–2	1
125	135–160	3,0	1–3	1 или 2
150	160–185	3,0	1–3	1 или 2
175	175–196	3,0	1–3	1 или 2
200	210–245	3,2	1–3	1 или 2
250	260–305	3,2	1–3	1 или 2
300	310–360	3,5	1–3	2
400	400–455	4,0	1–4	2
500	500–460	10,0	1–4	2
600	610–655	11,5	1–4	2

СЕДЛА ПРИСОЕДИНИТЕЛЬНЫЕ

PN 16



Номинальный диаметр
DN 80-1000

Седло присоединительное фланцевое RAPIDO FL

НАЗНАЧЕНИЕ

Седло присоединительное с фланцевым отводом. Применяется в чугунных, стальных и асбестоцементных трубах с рабочим давлением до 1,6 МПа и температурой 50 °С.

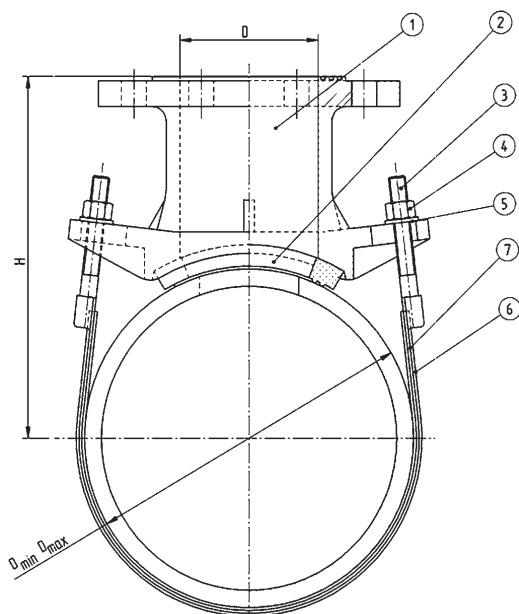

МАТЕРИАЛЫ

1. Корпус — сфероидальный чугун GJS-500, защищенный эпоксидной краской, минимум, 200 мкм.
2. Прокладка — резина EPDM или NBR ISO 6447.
- 3, 4, 5, 6. Нержавеющая сталь AISI 304.

DN	Диаметр $D_{min}-D_{max}$, мм	Масса, кг	DN фланцев	Высота, H, мм
80	90-110	7	50	$\frac{1}{2}D + 140$
100	100-130	7	50-65	$\frac{1}{2}D + 140$
125	135-160	8	50-80	$\frac{1}{2}D + 140$
150	160-185	8	50-100	$\frac{1}{2}D + 140$
175	175-195	8	50-100	$\frac{1}{2}D + 140$
200	210-245	9	50-100	$\frac{1}{2}D + 140$
225	235-265	10	50-100	$\frac{1}{2}D + 140$
250	260-305	10	50-100	$\frac{1}{2}D + 140$
300	310-360	11	50-100	$\frac{1}{2}D + 140$
350	350-405	11	50-100	$\frac{1}{2}D + 140$
400	400-455	14	50-100	$\frac{1}{2}D + 140$
450	455-510	14	50-100	$\frac{1}{2}D + 140$
500	500-560	14	50-100	$\frac{1}{2}D + 140$
600	610-665	14	50-100	$\frac{1}{2}D + 140$
700	720-780	22	50-100	$\frac{1}{2}D + 140$
800	820-880	22	50-100	$\frac{1}{2}D + 140$
1 000...	1010-1070	30	50-100	$\frac{1}{2}D + 140$

PN 16



**Седло присоединительное фланцевое НК
(хомутовый отвод)**

Номинальный диаметр
DN 150–1000

ПРИМЕНЕНИЕ

Служит для врезки в магистральные сети и подключения фланцевой арматуры DN 80 и 100.

МАТЕРИАЛЫ

- Корпус — высокопрочный чугун GGG50.
- Хомут — кислотостойкая сталь.
- Болты — кислотостойкая сталь.
- Гайки — DIN 934, PN-82144 оцинкованные.
- Шайбы — DIN 126, PN-82005 оцинкованные.
- Уплотнительная прокладка — резина NBR.
- Покрытие — эпоксидное порошковое RAL 5015.
- По заказу гайки, шайбы могут выполняться из нержавеющей стали.

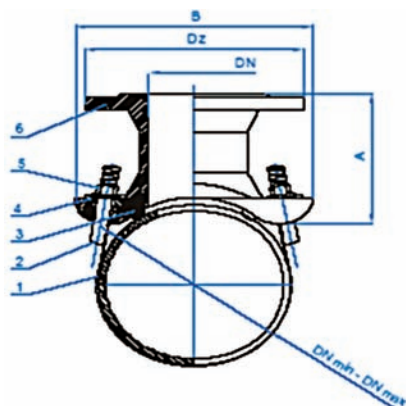

ИСПОЛНЕНИЕ

Номинальное давление 1,6 МПа, фланцевый патрубок DN 80 либо 100, диапазон диаметров труб, на которые можно устанавливать седла от DN 150 до 600.

Поз.	Составная часть	Материал	Норма
1	Обойма	0H18N9	PN-EN 10088-1:1998
2	Болт	0H18N9	PN-EN 10088-1:1998
3	Уплотнение	Резина NBR	PN-92/C-01604.01
4	Шайба	Тарнамид	BN-80/ 6336-01.17
5	Гайка	St3s/Zn5	PN-82144 DIN 934
6	Корпус	GGG 50	PN-EN 1563:2000

DN	Диаметр трубы, D _{min} –D _{max} , мм	Высота, А, мм	Ширина, В, мм	Фланец, Dz, мм	Масса, кг
80/150 ст./чуг.	159–170	145	220	200	10,0
80/200 ст./чуг.	216–225	140	235	200	10,5
80/250 ст./чуг.	267–280	140	235	200	10,5
80/300 ст./чуг.	315–326	140	235	200	10,5
80/350 ст.	355–368	135	258	200	11,0
80/350 чуг.	375–385	135	258	200	11,0
80/400 ст.	406–419	135	258	200	11,0
80/400 чуг.	428–438	135	258	200	11,0
80/500 ст.	508–521	135	258	200	11,5
80/500 чуг.	530–540	135	258	200	11,5
80/600 ст.	610–622	135	258	200	12,0
80/600 чуг.	630–640	135	258	200	12,0
100/150 ст./чуг.	159–170	145	220	200	10,0
100/200 ст./чуг.	216–225	140	235	200	10,5
100/250 ст./чуг.	267–280	140	235	200	10,5
100/300 ст./чуг.	315–326	140	235	200	10,5
100/350 ст.	355–368	135	258	200	11,0
100/350 чуг.	375–385	135	258	200	11,0
100/400 ст.	406–419	135	258	200	11,0
100/400 чуг.	428–438	135	258	200	11,0
100/500 ст.	508–521	135	258	200	11,5
100/500 чуг.	530–540	135	258	200	11,5
100/600 ст.	610–622	135	258	200	12,0
100/600 чуг.	630–640	135	258	200	12,0

СЕДЛА ПРИСОЕДИНИТЕЛЬНЫЕ

PN 16



Седло присоединительное фланцевое NRK (хомутовый отвод)

 Номинальный диаметр
DN 80–600

ПРИМЕНЕНИЕ

Служит для врезки в магистральные сети и подключения фланцевой арматуры DN 50.

МАТЕРИАЛЫ

Корпус — высокопрочный чугун GGG50.
 Хомут — кислотостойкая сталь.
 Болты — кислотостойкая сталь.
 Гайки — DIN 934, PN-82144 оцинкованные.
 Шайбы — DIN 126, PN-82005 оцинкованные.
 Уплотнительная прокладка — резина NBR.
 Покрытие — эпоксидное порошковое краска RAL 5015.
 По заказу гайки, шайбы могут выполняться из нержавеющей стали.

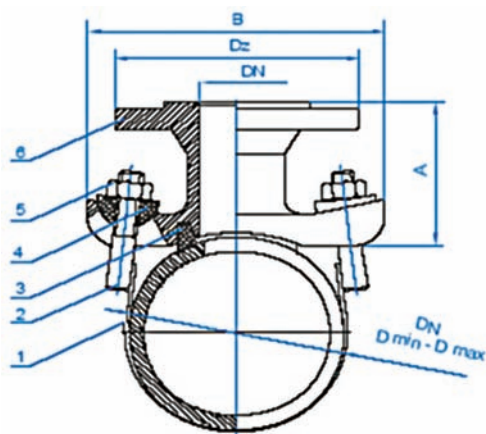

ИСПОЛНЕНИЕ

Номинальное давление 1,6 МПа, фланцевый патрубок DN 50, диапазон диаметров труб, на которые можно устанавливать седла NRK от DN 80 до DN 300 (по заказу клиента до DN 600).

Поз.	Составная часть	Материал	Норма
1	Обойма	0H18N9	PN-EN 10088-1:1998
2	Болт	0H18N9	PN-EN 10088-1:1998
3	Уплотнение	Резина NBR	PN-92/C-01604.01
4	Шайба	Тарнамид	BN-80/ 6336-01.17
5	Гайка	St3s/Zn5	PN-82144 DIN 934
6	Корпус	GGG 50	PN-EN 1563:2000

DN, мм	DN ₁ , мм	D _{min} -D _{max} , мм	A, мм	B, мм	Dz, мм	Масса, кг	Материал
80	50	67-91	118	200	165	5,2	сталь
80	50	96-101	118	200	165	5,2	чугун
100	50	102-111	118	200	165	5,3	сталь
100	50	114-119	118	200	165	5,3	чугун
125	50	133-140	118	200	165	5,3	сталь
125	50	141-159	118	200	165	5,3	чугун
150	50	158-166	118	200	165	5,4	сталь
150	50	167-175	118	200	165	5,4	чугун
175	50	192-206	118	200	165	5,4	
200	50	218-233	118	200	165	5,7	
225	50	224-259	118	200	165	5,7	
250	50	272-286	118	200	165	5,8	
300	50	322-339	118	200	165	5,8	

PN 16



**Седло присоединительное муфтовое NRB
(хомутовой отвод)**

Номинальный диаметр
DN 80–600

ПРИМЕНЕНИЕ

Служит для врезки в магистральные сети из чугуна, стали, НПВХ, асбестоцемента и стеклопластика и подключения муфтовой арматуры.

МАТЕРИАЛЫ

Корпус — высокопрочный чугун GGG50.

Обойма — кислотостойкая сталь.

Болты — кислотостойкая сталь.

Гайки — DIN 934, PN-82144 оцинкованные.

Шайбы — DIN 126, PN-82005 оцинкованные.

Уплотнительная прокладка — резина NBR.

Покрытие — эпоксидная краска RAL 5015.

По заказу гайки, шайбы могут выполняться из нержавеющей стали.

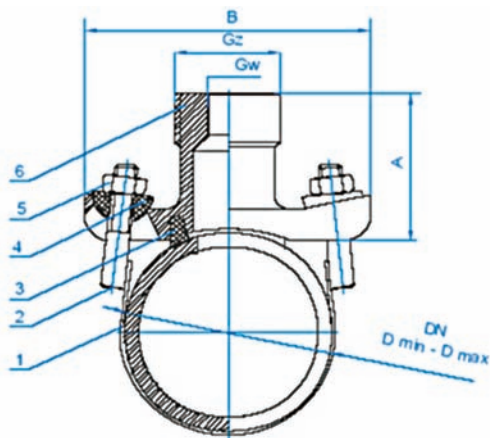

ИСПОЛНЕНИЕ

Номинальное давление 1,6 МПа, ввод — наружная резьба 2½", внутренняя резьба — 2", диапазон диаметров труб, на которые можно устанавливать седла NRB от DN 80 до DN 300 (по заказу клиента до DN 600).

Поз.	Составная часть	Материал	Норма
1	Обойма	0H18N9	PN-EN 10088-1:1998
2	Болт	0H18N9	PN-EN 10088-1:1998
3	Уплотнение	Резина NBR	PN-92/C-01604.01
4	Шайба	Тарнамид	BN-80/ 6336-01.17
5	Гайка	St3s/Zn5	PN-82144 DIN 934
6	Корпус	GGG 50	PN-EN 1563:2000

DN	Диаметр трубы D _{min} -D _{max} , мм	Высота, А, мм	Ширина, В, мм	Отвод, дюйм		Масса, кг
				Gw	Gz	
80 ст.	67-91	80	200	2	5/2	2,30
80 чуг.	96-101	80	200	2	5/2	2,30
100 ст.	102-111	80	200	2	5/2	2,40
100 чуг.	114-119	80	200	2	5/2	2,40
125 ст.	133-140	80	200	2	5/2	2,50
125 чуг.	141-159	80	200	2	5/2	2,50
150 ст.	158-166	80	200	2	5/2	2,50
150 ст.	167-175	80	200	2	5/2	2,50
175	192-206	80	200	2	5/2	2,60
200	218-233	80	200	2	5/2	2,60
225	224-259	80	200	2	5/2	2,65
250	272-286	80	200	2	5/2	2,70
300	322-339	80	200	2	5/2	2,80

СЕДЛА ПРИСОЕДИНИТЕЛЬНЫЕ

PN 10



Седло NP сверлильное саморезное для труб ПВХ, ПЭ

Номинальный диаметр
DN 90–225



НАЗНАЧЕНИЕ

Предназначено для устройства врезки на напорных трубопроводах из ПВХ и ПЭ без отключения давления.

ИСПОЛНЕНИЕ

Номинальное давление — PN 10.
Корпус — чугун GG25 (DIN 691).

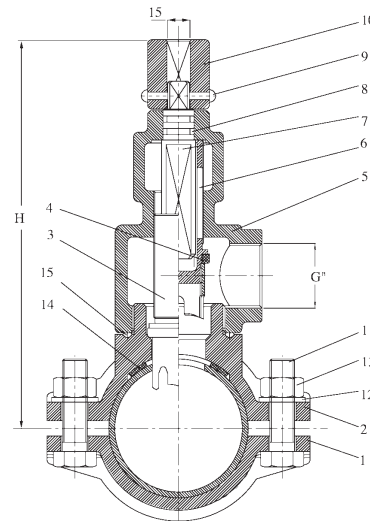

Фланец
PN 16



Хомут ответвительный RAPIDO PE/BF

Номинальный диаметр
DN 50–315

НАЗНАЧЕНИЕ

Хомут с резьбовым отводом для монтажа арматуры. Применяется для пластиковых труб с рабочим давлением до 1,6 МПа и температурой 50°C.

МАТЕРИАЛЫ

- 1, 3. Корпус — сфероидальный чугун GJS-500, защищенный эпоксидной краской, 200 мкм.
2. Прокладка — EPDM или NBR ISO 6447.
- 4, 5. Нержавеющая сталь.

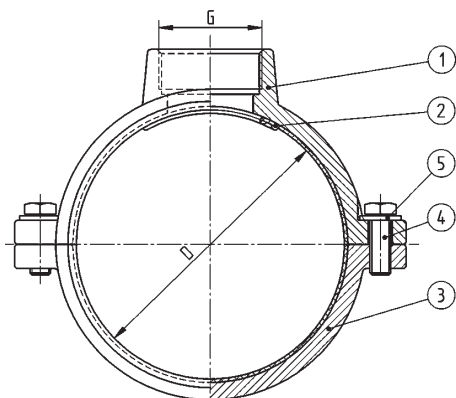

DN	Диаметр, мм	Масса, кг	Резьба, G, дюйм	Длина, L, мм
50	50	—	¾–1¼	—
63	63	1,98	¾–1¼	100
75	75	2,28	¾–1¼	110
90	90	2,60	¾–2	120
110	110	3,55	¾–2	120
125	125	4,38	¾–2	120
140	140	—	¾–3	—
160	160	5,72	¾–4	150
180	180	9,40	¾–4	180
200	200	11,20	¾–4	180
225	225	11,60	¾–4	180
250	250	10,60	¾–4	180
280	280	—	2–4	—
315	315	12,80	2–4	180

PN 16



Хомут ремонтный (L = 250 мм)

Номинальный диаметр
DN 50–300

ПРИМЕНЕНИЕ

Хомут ремонтный предназначен для ремонта чугунных, стальных, асбестоцементных и ПВХ труб. Применяется также для газовых труб.

МАТЕРИАЛЫ

Корпус — кислотостойкая сталь.
Болты — DIN 933, PN-82105 оцинкованные.
Гайки — DIN 934, PN-82144 оцинкованные.
Шайбы — DIN 126, PN-82005 оцинкованные.
Уплотнительная прокладка — резина NBR.
По заказу болты, гайки, шайбы могут выполняться из нержавеющей стали.

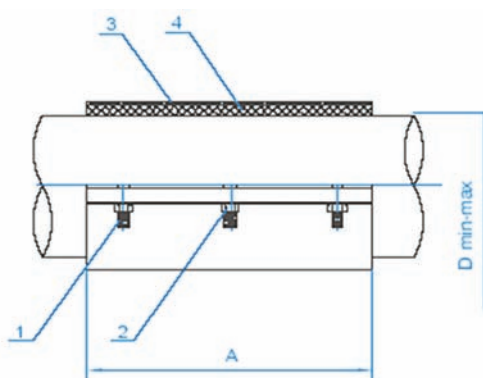

ИСПОЛНЕНИЕ

Номинальное давление 1,6 МПа.
Диапазон диаметров от DN 15 до 300, по заказу возможно изготовление DN 300–600 мм.

Поз.	Деталь	Материал	Норма
1	Болт	St3s/Zn5	PN-82101 DIN 931
2	Гайка	St3s/Zn5	PN-82144 DIN 934
3	Корпус	0H18N9	PN-EN10088-1:1998
4	Уплотнение	Резина NBR	PN-92/C-01604.01

Стандартные хомуты L = 250 мм

DN	Диаметр трубы, D _{min} –D _{max} , мм	Длина, А, мм	Масса, кг
50 ст.	60–64	250	2,2
50 чуг.	65–68	250	2,2
65 ст.	75–78	250	2,3
65 чуг.	81–85	250	2,3
80 ст.	88–94	250	3,3
80 чуг.	97–102	250	3,3
100 ст.	107–115	250	3,6
100 чуг.	116–120	250	3,6
125 ст.	132–140	250	3,8
125 чуг.	142–149	250	3,8
150 ст.	158–162	250	4,7
150 чуг.	168–174	250	4,7
175	193–200	250	5,0
200	218–226	250	5,5
225	246–250	250	5,8
250	272–280	250	6,2
300	322–328	250	6,9

СЕДЛА ПРИСОЕДИНИТЕЛЬНЫЕ

PN 16



**Комплект крепежный
для фланцевого соединения**

Номинальный
диаметр
DN 50–300

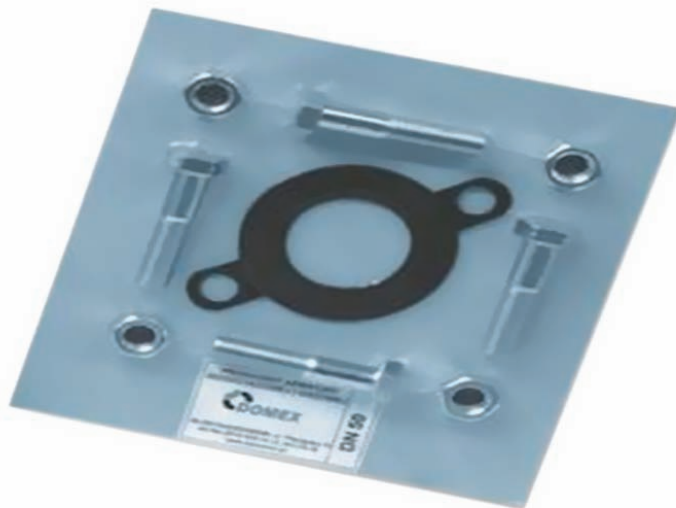

ПРИМЕНЕНИЕ

Комплект крепежный предназначен для уплотнения фланцевых соединений в водопроводной арматуре.

МАТЕРИАЛЫ

Уплотнительная прокладка — резина NBR.
Болты — DIN 931, PN-82101 оцинкованные.

Гайки — DIN 934, PN-82144 оцинкованные.

ИСПОЛНЕНИЕ

Номинальное давление 1,6 МПа.
Диапазон диаметров от DN 50 до 300.

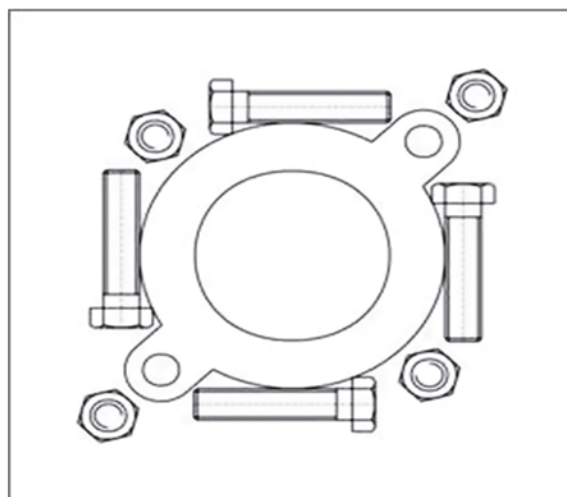

КОМПЛЕКТ КРЕПЕЖНЫЙ

DN	Уплотнительная прокладка, шт.	Болт, шт.		Гайка, шт.		Масса, кг
		M16	M20	M16	M20	
50	1	4	—	4	—	0,75
80	1	4	—	4	—	0,80
100	1	8	—	8	—	1,55
150	1	—	8	—	8	2,65
200	1	—	8	—	8	2,75
250	1	—	12	—	12	4,45
300	1	—	12	—	12	4,50

PN 10



Компенсатор чугунный

Номинальный диаметр
DN 50–300

ПРИМЕНЕНИЕ

Компенсатор предназначен для регулировки длины трубопровода при монтаже фланцевой арматуры, а также для защиты трубопровода в случае возникновения напряжения в сети.

МАТЕРИАЛЫ

Корпус — высокопрочный чугун GGG50.
Уплотнительная прокладка — резина NBR.
Болты — DIN 933, PN-82105 оцинкованные.
Гайки — DIN 934, PN-82144 оцинкованные.
Покрытие — эпоксидная краска RAL 5015.
По заказу болты, гайки, шайбы могут выполняться из нержавеющей стали.

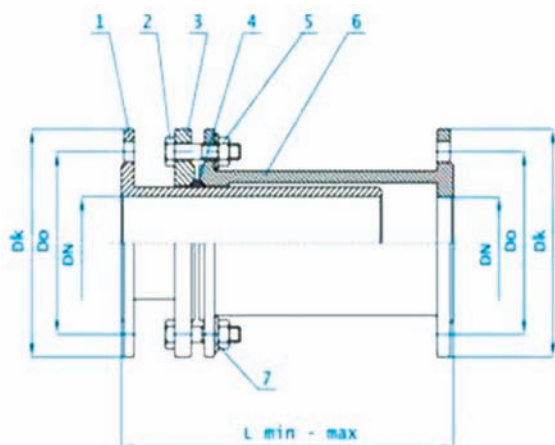

ИСПОЛНЕНИЕ

Номинальное давление 1,0 МПа.
Диапазон диаметров DN от 50 до 300.

Поз.	Деталь	Материал	Норма
1	Втулка	GGG50	PN-EN 1563:2000
2	Болт M12	St3s/Zn5	PN-82101 DIN 931
3	Кольцо	GGG50	PN-EN 1563:2000
4	Уплотнение	Резина	PN-92/C-01604.01
5	Гайка	St3s/Zn5	PN-82144 DIN 934
6	Соединитель	GGG50	PN-EN 1563:2000
7	Шайба	St3s/Zn5	PN-82005 DIN 126

DN	Диапазон длины, L _{min} -L _{max} , мм	Dk, мм	Do, мм	Масса, кг
50	225–350	165	125	11,3
80	225–350	200	160	15,5
100	290–480	220	180	27,5
150	320–530	285	240	47,7
200	330–560	340	295	68,0
250	330–560	400	350	79,0
300	335–575	455	400	101,5

КОМПЕНСАТОР ЧУГУННЫЙ



Доуплотнитель раструбных соединений

Номинальный диаметр
DN 50–1200

ПРИМЕНЕНИЕ

Доуплотнитель раструбных соединений предназначен для соединения, либо устранения аварии на раструбных соединениях.

МАТЕРИАЛЫ

Корпус — высокопрочный чугун GGG50.
Болты DIN 931, PN-82101 оцинкованные.
Гайки — DIN 934, PN-82144 оцинкованные.
Шайбы — DIN 126, PN-82005 оцинкованные.
Уплотнительная прокладка — резина NBR.
По заказу болты, гайки, шайбы могут выполняться из нержавеющей стали.



ДОУПЛОТНИТЕЛИ РАСТРУБНЫХ СОЕДИНЕНИЙ

Поз.	Деталь	Материал	Норма
1	Гайка	St3s/Zn5	PN-82144
2	Болт	St3s/Zn5	PN-82101
3	Корпус	GGG50	PN-EN 1563: 2000
4	Уплотнение	Резина NBR	PN-92/C-01604.01

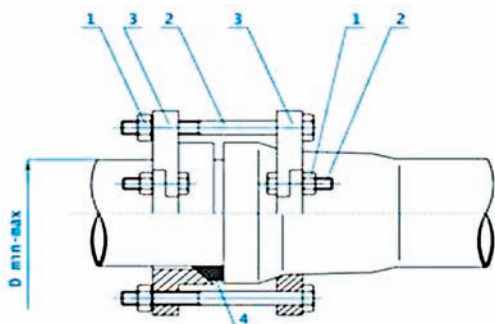

DN	Диапазон диаметров, D_{\min} – D_{\max} мм	Масса, кг
50	62–68	4,1
65	75–84	4,5
80	94–100	7,8
100	114–120	9,3
150	166–173	11,0
200	217–224	14,0
250	270–276	18,2
300	321–328	19,6
350	373–380	23,5
400	424–431	30,0
450	475–482	32,0
500	527–534	36,6
600	630–638	47,0
800	837–844	86,6
1 000	1042–1051	112,7
1 200	1249–1268	148,8

PN 10



Доуплотнитель растровых соединений STOP

Номинальный диаметр
DN 50–1200

НАЗНАЧЕНИЕ

Дополнительное растровое уплотнение соединений чугунных труб в трубопроводах с рабочим давлением до 1 МПа и максимальной температурой 50 °С.

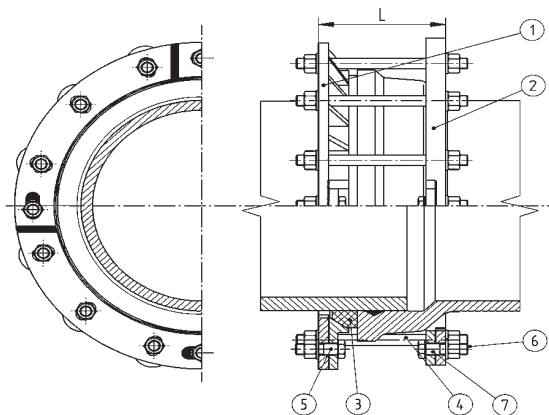
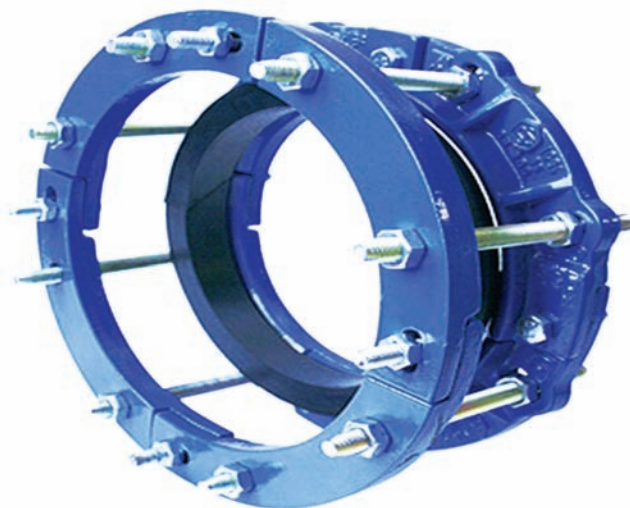

МАТЕРИАЛЫ

- 1, 2. Корпус — сфероидальный чугун GJS-500, защищенный эпоксидной краской, минимум, 200 мкм.
- 3. Прокладка — резина EPDM или NBR ISO 6447.
- 4, 7. Оцинкованная сталь.

DN	Диаметр, $D_{\min}-D_{\max}$ мм	Масса, кг	Количество болтов	L, мм
50	68–73	4,0	4	120
60	77–82	6,5	6	120
80	100–106	8,5	6	120
100	120–126	10,5	6	180
125	146–156	11,0	6	180
150	172–180	12,0	6	180
175	204–218	14,0	6	180
200	224–240	16,0	8	180
225	250–266	19,0	12	180
250	276–294	23,0	12	180
275	302–310	25,0	12	180
300	328–346	27,0	12	180
350	380–390	31,0	16	180
400	432–458	37,0	15	180
450	484–512	43,0	15	180
500	536–564	46,0	20	180
600	638–666	62,0	25	180
700	740–770	65,0	25	180
800	846–886	78,0	32	180
1 000	1050–1092	94,0	36	180
1 200	1235–1329	139,0	40	180

ДОУПЛОТНИТЕЛИ РАСТРУБНЫХ СОЕДИНЕНИЙ



Шпindelь удлинительный телескопический

Номинальный диаметр
Для задвижек
DN 40–500

ПРИМЕНЕНИЕ

Шпindelь удлинительный телескопический позволяет с уровня земли управлять (заккрытие и открытие) задвижками, находящимися в подземной застройке, одновременно защищая от передачи нагрузок с поверхности благодаря своему телескопическому устройству.

МАТЕРИАЛЫ

Головка и насадка — высокопрочный чугун GGG50.
Управляющий стержень и профиль — конструкционная сталь.
Штифт — сталь.
Защитная труба, крышка, защитная оболочка, пробка — PE.
Антикоррозионная защита — горячее оцинкование либо порошкообразная эпоксидная краска RAL 5015.

ИСПОЛНЕНИЕ

Регулируемая высота застройки от 1250 до 1800 мм, диапазон диаметров задвижек, на которые можно устанавливать стационарные корпуса, от DN 40 до 400.

По желанию клиента возможно выполнение корпуса также в других диапазонах высоты.

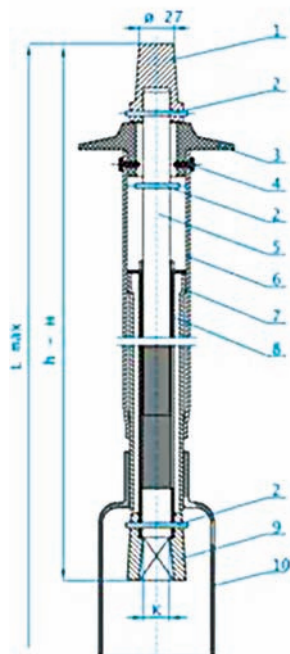

Поз.	Деталь	Материал
1	Головка	GGG50
2	Штифт	St3s/Zn5
3	Крышка	PE
4	Штифт	PE
5	Стержень	St3s/Zn5
6	Защитная труба	PE
7	Защитная труба	PE
8	Профиль	St3s/Zn5
9	Насадка	GGG50
10	Защитная оболочка	PE

DN	40	50	80	100	150	200	250	300	350	400
H	1 000	1 000	950	950	950	950	950	950	950	950
K	14	14	17	19	19	24	27	27	27	32
Застройка, L _{max}	1 800	1 800	1 800	1 800	1 800	1 800	1 800	1 800	1 800	1 800
Вес, кг	3,30	3,30	4,40	4,65	4,65	7,10	7,25	7,25	8,00	8,00

PN 10



Тройник фланцевый Т

Номинальный диаметр
DN 50–300



ПРИМЕНЕНИЕ

Фланцевый тройник Т применяется для соединения труб и арматуры с фланцами на концах.

МАТЕРИАЛЫ

Корпус — чугун GG25 (DIN 2501).

Покрытие — черное битумное, либо эпоксидная краска RAL 5015.

ИСПОЛНЕНИЕ

Номинальное давление 1,0 МПа, размеры фланцев согласно PN-EN 1092-2: 1999. Диапазон диаметров DN от 50 до 300 (по заказу клиента до DN 500).

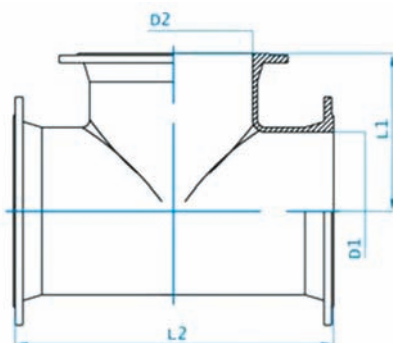

D1	D2	L1	L2	Масса, кг
50	50	150	300	11,7
80	50	160	330	16,3
	80	165		17,0
100	50	170	360	19,4
	80	175		20,4
	100	180		21,1
150	80	205	440	34,0
	100	210		36,0
	150	220		40,6
200	80	235	520	52,0
	100	240		53,0
	150	250		55,0
	200	260		61,0
250	80	265	520	81,0
	100	275		83,0
	150	300		85,0
	200	325		88,0
	250	350		93,0
300	80	290	600	97,0
	100	300		100,0
	150	325		113,0
	200	350		120,0
	250	375		—
	300	400		132

PN 10



Колено фланцевое Q

Номинальный диаметр
DN 50–300

ПРИМЕНЕНИЕ

Двухфланцевое колено Q предназначено для соединения труб с фланцами на конце, расположенных относительно друг друга под углом 90°.

МАТЕРИАЛЫ

Корпус колена — чугун GG25.

Покрытие — черное битумное, либо эпоксидная краска RAL 5015.

ИСПОЛНЕНИЕ

Номинальное давление 1,0 МПа, размеры фланцев согласно PN-EN 1092-2:1999.

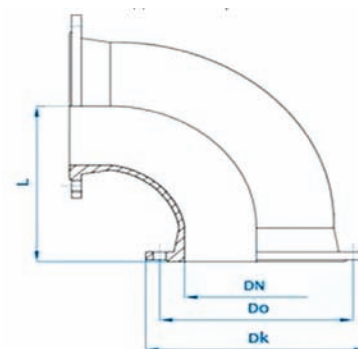

DN	Do, мм	Dk, мм	L, мм	Масса, кг
50	—	165	165	10,5
80	160	200	165	12,7
100	180	220	180	13,0
150	240	285	220	27,0
200	295	340	260	51,0
250	350	395	350	72,0
300	400	445	400	90,0
400	515	565	500	150,0

ФЛАНЦЕВЫЕ ЧАСТИ ИЗ ЧУГУНА GG25

PN 10



Переход фланцевый FFR

Номинальный диаметр
DN 80–400

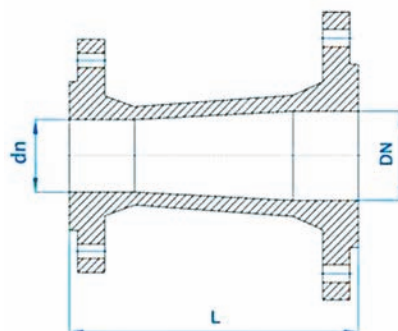

ПРИМЕНЕНИЕ

Редуктор FFR применяется для уменьшения диаметра в сетях водопровода.

МАТЕРИАЛЫ

Корпус — чугун GG25.

Покрытие — черное битумное, либо эпоксидная краска RAL 5015.

ИСПОЛНЕНИЕ

Номинальное давление 1,0 МПа, размеры фланцев согласно PN-EN 1092-2:1999.

Диапазон диаметров DN, мм	dn, мм	Длина L, мм
80	50	160
		200
100	50	200
		80
150	80	160
		200
		300
		400
	100	160
		200
200	80	300
		160
	100	300
		400
250	150	160
		300
	80	300
		400
300	100	300
		400
	150	300
		200
250	160	
	400	

PN 10



Патрубок однофланцевый F

Номинальный диаметр
DN 80–300

ПРИМЕНЕНИЕ

Однофланцевый патрубок F применяется для соединения фланцевой арматуры с чугунными трубами.

МАТЕРИАЛЫ

Корпус — чугун GG25.

Покрытие — черное битумное либо эпоксидная краска RAL 5015.

ИСПОЛНЕНИЕ

Номинальное давление 1,0 МПа, размеры фланца согласно PN-EN 1092-2:1999 (по заказу возможно изготовление патрубков F DN 350–1000 и длиной до 2000 мм).

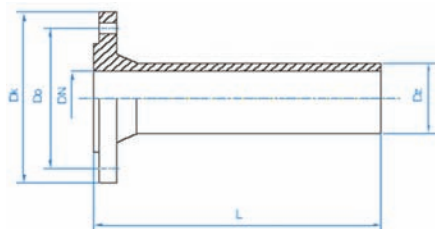

DN	Dz, мм	Do, мм	Dk, мм	L, мм	Масса, кг
80	98	160	200	400	8,3
100	118	180	220	400	10,5
150	170	240	285	400	18,6
200	222	295	340	500	25,6
250	274	350	395	500	48,8
300	326	400	445	500	—

PN 10



Патрубок однофланцевый FW (для труб ПВХ)

Номинальный диаметр
DN 50–500

ПРИМЕНЕНИЕ

Однофланцевый патрубок FW применяется для соединения фланцевой арматуры с раструбными концами труб ПВХ.

МАТЕРИАЛЫ

Корпус — чугун GG25.

Покрытие — черное битумное либо эпоксидная краска RAL 5015.

ИСПОЛНЕНИЕ

Номинальное давление 1,0 МПа, размеры фланца согласно PN-EN 1092-2:1999.

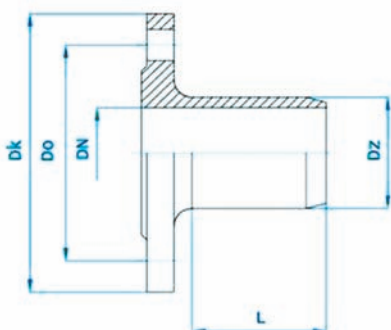

DN	Dz, мм	Do, мм	Dk, мм	L, мм	Масса, кг
50	63	125	165	70	2,6
80	90	160	200	85	4,1
100	110	180	220	95	4,9
150	160	240	285	125	9,4
200	225	295	340	135	15,0
250	280	350	395	165	22,0
300	315	400	445	215	31,0
400	450	515	565	215	48,0
500	500	620	670	300	67,0

PN 10



Тройник чугунный Тв (для труб ПВХ)

Номинальный диаметр
DN 80–200

Тройник Тв применяется для соединения своими бесфланцевыми концами труб ПВХ.

МАТЕРИАЛЫ

Корпус — чугун GG25 (DIN 2501).

Покрытие — черное битумное либо эпоксидная краска RAL 5015.

ИСПОЛНЕНИЕ

Номинальное давление 1,0 МПа, размеры фланца согласно PN-EN1092-2:1999.

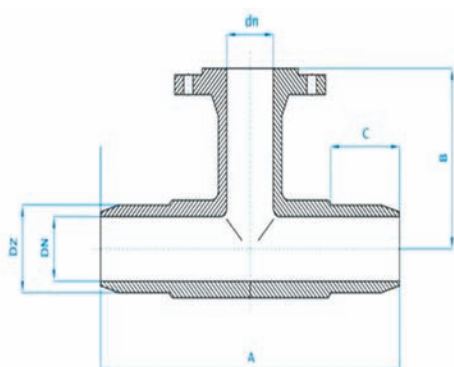

DN	dn, мм	Dz, мм	A, мм	B, мм	C, мм	Масса, кг
80	50	90	330	160	110	16,3
	80			165		17,0
100	50	110	360	170	110	19,4
	80			175		20,4
	100			180		21,1
150	80	160	370	205	120	34,0
	100		390	210		36,0
	150		440	220		40,6
200	80	225	450	235	150	52,0
	100		470	240		53,0
	150		520	250		55,0
	200		570	260		61,0

PN 10



Колено фланцевое с упором N

Номинальный диаметр
DN 80–300

ПРИМЕНЕНИЕ

Служит основанием для пожарного гидранта (наземного или подземного), а также для изменения направления течения воды в трубопроводах с горизонтального на вертикальное.

МАТЕРИАЛЫ

Корпус колена — чугун GG25.

Покрытие — черное битумное либо эпоксидная краска RAL 5015.

ИСПОЛНЕНИЕ

Номинальное давление 1 МПа, размеры фланцев согласно PN-EN 1092-2:1999.

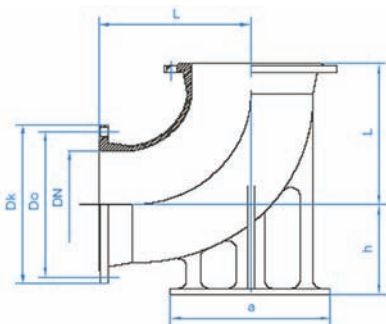

DN	Do, мм	Dk, мм	L, мм	h, мм	a, мм	Масса, кг
80	160	200	165	110	180	15,4
100	180	220	180	125	200	20,5
150	240	285	220	160	—	42,0
200	295	340	260	190	—	73,0
250	350	395	350	225	—	102,0
300	400	445	400	255	—	130,0

PN 10



Патрубок двухфланцевый FF

Номинальный диаметр
DN 80–400

ПРИМЕНЕНИЕ

Двухфланцевый патрубок FF применяется для соединения труб и арматуры с фланцами на концах.

МАТЕРИАЛЫ

Корпус — чугун GG25.

Покрытие — черное битумное либо эпоксидная краска RAL 5015.

ИСПОЛНЕНИЕ

Номинальное давление 1,0 МПа, размеры фланцев согласно PN-EN 1092-2:1999.

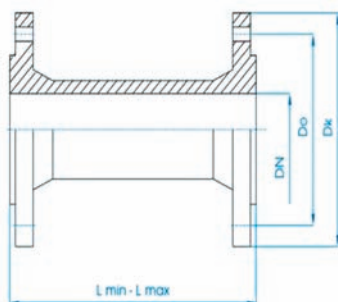

DN	Диапазон длины		Dk, мм	Do, мм	Масса, (кг)	
	L _{min} , мм	L _{max} , мм			L = 100 мм	+100 мм
80	100	4 000	200	160	8,2	0,9
100	100	3 000	220	180	11,0	1,5
150	100	3 000	285	240	15,2	3,2
200	100	3 000	340	295	25,0	5,0
250	200	2 000	395	350	33,0	8,0
300	200	2 000	445	400	43,0	10,6
350	300	2 000	505	460	—	—
400	300	2 000	565	515	59,0	14,0

PN 10/16



**Фасонные части из сфероидального
чугуна GGG50 (DIN 1693)
для сетей водопровода и канализации**

Номинальный
диаметр
DN 50–1200

ОБЩИЕ ХАРАКТЕРИСТИКИ

Номинальное давление: PN 10/16.
Корпус — сфероидальный чугун GGG50 (DIN 1693).

Наружное покрытие — битумное.
Внутреннее покрытие — цементация.
Рассверловка фланцев PN 10 (DIN 2501).

			
Тройник фланцевый Т	Отвод фланцевый FFK	Колено фланцевое Q	Крестовина фланцевая ТТ
DN 50–1200	DN 80–1000	DN 50–1200	DN 80–600
			
Редукция фланцевая FFR	Патрубок однофланцевый F	Колено раструбное ММQ	Переход раструб–фланец Е
DN 80–1200	DN 50–1200	DN 80–1000	DN 50–1200
			
Тройник раструб–фланец ММА	Тройник раструбный ММВ	Отвод раструбный ММК	Редукция раструбная ММR
DN 80–1200	DN 100–300	DN 80–1200	DN 100–300
			
Патрубок двухфланцевый FF	Колено фланцевое с упором N	Заглушка фланцевая X	
DN 50–1200	DN 80–1000	DN 80–1200	

ФАСОННЫЕ ЧАСТИ ИЗ ЧУГУНА GGG50

PN 16



Компрессионные фитинги для труб ПЭ

Номинальный диаметр
DN 50–300

ОБЩИЕ ХАРАКТЕРИСТИКИ

Номинальное давление при 20 °С:

- зажимные соединения: PN 16 бар Ø 16; 20; 25; 35; 40; 50; 63; PN 12,5 бар Ø 75; 90; 110;
- хомутные соединения: PN 10 бар; с двойным зажимным кольцом: PN 16 бар;

Максимальная рабочая температура: до 60 °С.

МАТЕРИАЛЫ:

- компрессионные фитинги: черный пропиленовый корпус (ПП), черная прокладка из нитриловой резины (НР), белое зажимное кольцо из полиацетата (ПОМ), голубая гайка из полипропилена (ПП);
- зажимные седла: стальной болт, покрытие — ЦБ, цельная нижняя часть из черного полипропилена (ПП), черная прокладка из нитриловой резины (НР), верхняя часть из черного полипропилена с отверстием (ПП).

КОМПРЕССИОННЫЕ ФИТИНГИ

	Муфта 1001 DN 16–110		Муфта редукционная 1002 DN 20–110
	Муфта с наружной резьбой 1003 DN 16–110		Муфта с внутренней резьбой 1004 DN 16–110
	Тройник 90° 1005 DN 16–110		Колено 90° 1006 DN 16–110
	Тройник 90° с внутренней резьбой 1007 DN 16–110		Колено 90° с наружной резьбой 1008 DN 16–110
	Колено 90° с внутренней резьбой 1009 DN 16–110		Тройник 90° с наружной резьбой 1010 DN 16–110
	Муфта-фланец 1011 DN 40–110		Заглушка 1012 DN 16–110
	Тройник редукционный 1013 DN 20–110		Колено 90° с внутренней боковой резьбой 1023 DN 25–32
	Тройник 90° с выходом на большой диаметр 1029 DN 20–40		



129347, г. Москва, Ярославское шоссе, д. 144

Тел./факс (499) 188-77-77, 188-97-83.

<http://www.setcom-russia.ru>; e-mail: setcom2006@mail.ru.